

II. Thửa đất, nhà ở và tài sản khác gắn liền với đất

1. Thửa đất:

- a) Thửa đất số: 201 Tờ bản đồ số: 16
b) Địa chỉ: xã Long Hưng, thành phố Biên Hòa, tỉnh Đồng Nai
c) Diện tích: 1753,0m², (bằng chữ: một nghìn bảy trăm năm mươi ba phẩy không mét vuông)
Trong đó: Diện tích được cấp: 1753,0m², Không được cấp: 0,0m²
d) Hình thức sử dụng: Sử dụng riêng
đ) Mục đích sử dụng: Đất ở tại nông thôn.
e) Thời hạn sử dụng: Đến ngày 22/4/2058.
g) Nguồn gốc sử dụng: Nhà nước cho thuê đất trả tiền một lần.

2. Nhà ở: -/-

3. Công trình xây dựng khác: -/-

4. Rừng sản xuất là rừng trồng: -/-

5. Cây lâu năm: -/-

6. Ghi chú:

Công ty TNHH thành phố Waterfront Đồng Nai chỉ được chuyển nhượng quyền sử dụng đất sau khi thực hiện các thủ tục quy định tại Điều 72, Nghị định số 43/2014/NĐ-CP ngày 15/05/2014 của Chính phủ.

Đồng Nai, Ngày 31... tháng 12... năm 2014
TM. ỦY BAN NHÂN DÂN TỈNH ĐỒNG NAI
TUQ.CHỦ TỊCH
GIÁM ĐỐC SỞ TÀI NGUYÊN VÀ MÔI TRƯỜNG



Lê Viết Hưng

Số vào sổ cấp GCN: CT 22755

III. Sơ đồ thửa đất, nhà ở và tài sản khác gắn liền với đất

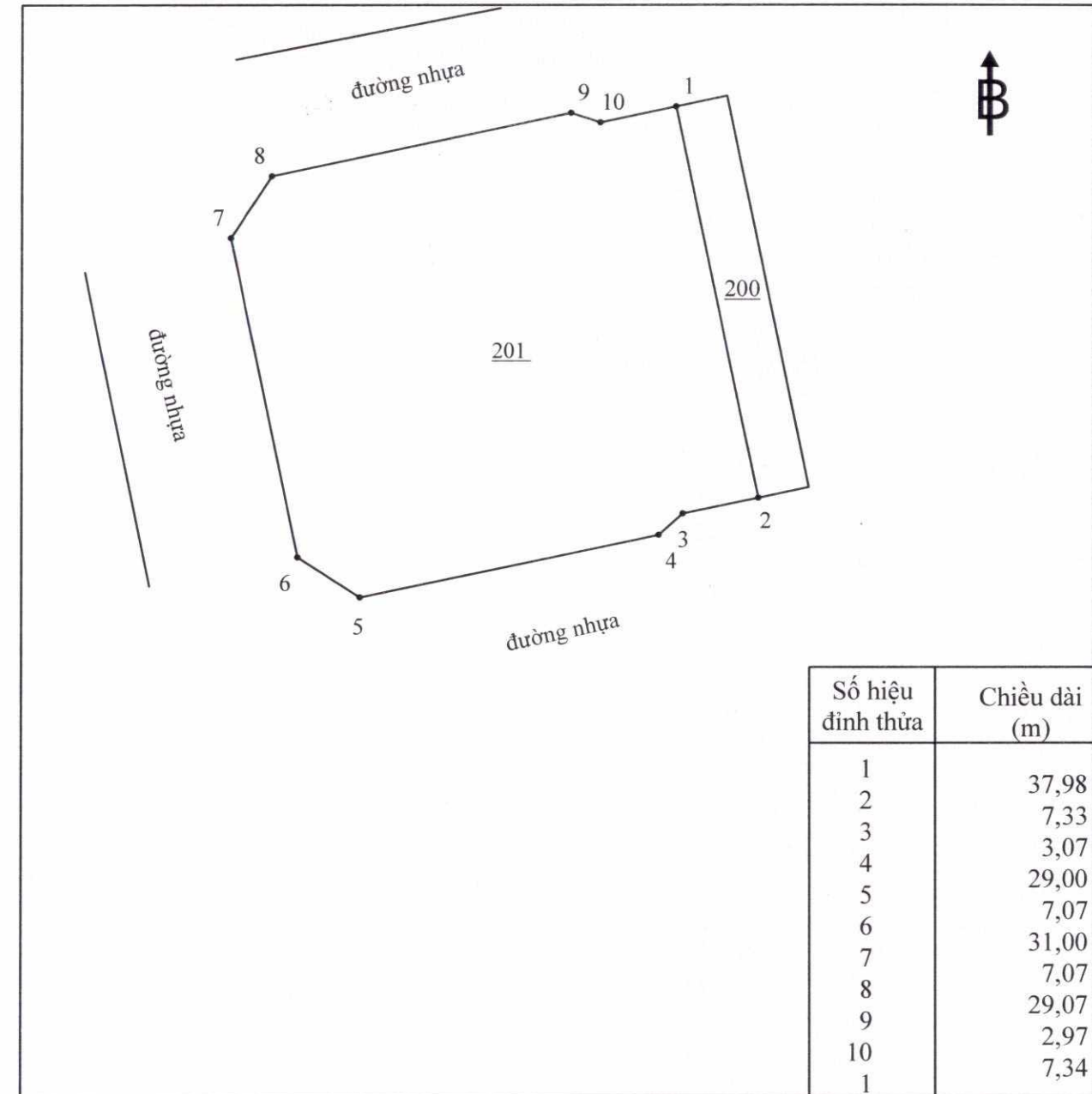

IV. Những thay đổi sau khi cấp giấy chứng nhận

Nội dung thay đổi và cơ sở pháp lý	Xác nhận của cơ quan có thẩm quyền

Nội dung thay đổi và cơ sở pháp lý	Xác nhận của cơ quan có thẩm quyền
<p>Chuyển hình thức sử dụng đất từ Nhà nước cho thuê đất trả tiền một lần sang Nhà nước giao đất có thu tiền sử dụng đất từ ngày 13/4/2015 theo hồ sơ số 000945.TG.001. (Công ty TNHH Thành phố Waterfront Đồng Nai được điều chỉnh hình thức sử dụng đất theo Quyết định số 890/QĐ-UBND và Quyết định số 892/QĐ-UBND ngày 13/4/2015 của UBND tỉnh Đồng Nai)./.<i>ph</i></p>	<p>Ngày 17/5/2021 GIÁM ĐỐC  Lê Thanh Tuấn</p>

Người được cấp Giấy chứng nhận không được sửa chữa, tẩy xóa hoặc bổ sung bất kỳ nội dung nào trong Giấy chứng nhận; khi bị mất hoặc hư hỏng Giấy chứng nhận phải khai báo ngay với cơ quan cấp Giấy.



CỘNG HÒA XÃ HỘI CHỦ NGHĨA VIỆT NAM
Độc lập - Tự do - Hạnh phúc



GIẤY CHỨNG NHẬN
QUYỀN SỬ DỤNG ĐẤT
QUYỀN SỞ HỮU NHÀ Ở VÀ TÀI SẢN KHÁC GẮN LIỀN VỚI ĐẤT

I. Người sử dụng đất, chủ sở hữu nhà ở và tài sản khác gắn liền với đất
Công ty TNHH Thành phố Waterfront Đồng Nai

Giấy chứng nhận đầu tư số 471023000106 do UBND tỉnh Đồng Nai cấp, chứng nhận lần đầu ngày 22/4/2008, chứng nhận thay đổi lần thứ 4 ngày 17/9/2013
Địa chỉ: Tòa nhà Donacoop, khu Phước Hải, thị trấn Long Thành, huyện Long Thành, tỉnh Đồng Nai

BV 039485

II. Thừa đất, nhà ở và tài sản khác gắn liền với đất

1. Thừa đất:

- Thừa đất số: 210 Tờ bản đồ số: 16
- Địa chỉ: xã Long Hưng, thành phố Biên Hòa, tỉnh Đồng Nai
- Diện tích: 2430,0m², (bằng chữ: hai nghìn bốn trăm ba mươi phẩy không mét vuông)
Trong đó: Diện tích được cấp: 2430,0m², Không được cấp: 0,0m²
- Hình thức sử dụng: Sử dụng riêng
- Mục đích sử dụng: Đất ở tại nông thôn.
- Thời hạn sử dụng: Đến ngày 22/4/2058.
- Nguồn gốc sử dụng: Nhà nước cho thuê đất trả tiền một lần.

2. Nhà ở: -/-

3. Công trình xây dựng khác: -/-

4. Rừng sản xuất là rừng trồng: -/-

5. Cây lâu năm: -/-

6. Ghi chú:

Công ty TNHH thành phố Waterfront Đồng Nai chỉ được chuyển nhượng quyền sử dụng đất sau khi thực hiện các thủ tục quy định tại Điều 72, Nghị định số 43/2014/NĐ-CP ngày 15/05/2014 của Chính phủ.

Đồng Nai, Ngày 31... tháng 12... năm 2014

TM. ỦY BAN NHÂN DÂN TỈNH ĐỒNG NAI

TUQ.CHỦ TỊCH

GIÁM ĐỐC SỞ TÀI NGUYÊN VÀ MÔI TRƯỜNG



Lê Viết Hưng

Số vào sổ cấp GCN: CT 22761

III. Sơ đồ thừa đất, nhà ở và tài sản khác gắn liền với đất

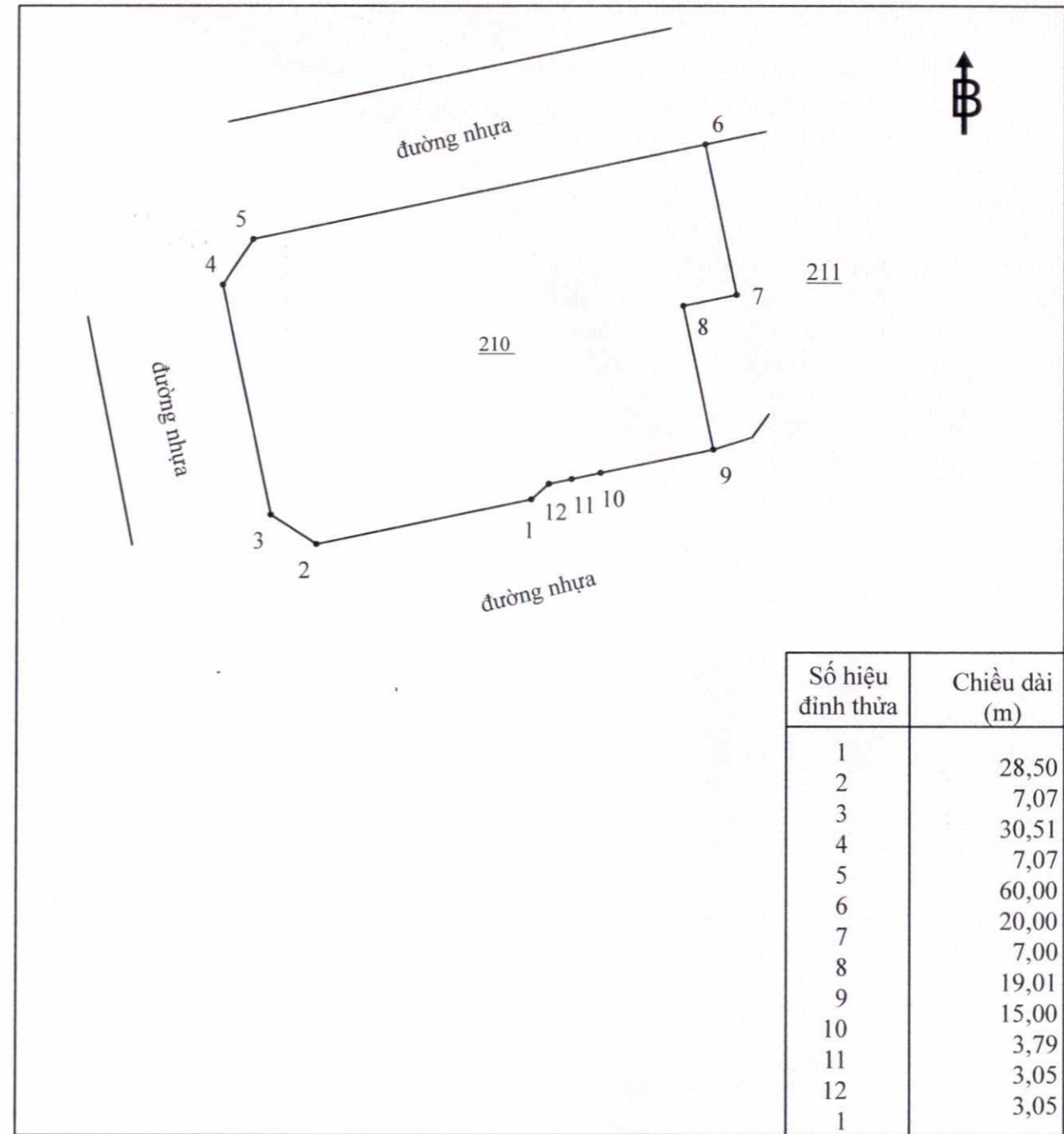

IV. Những thay đổi sau khi cấp giấy chứng nhận

Nội dung thay đổi và cơ sở pháp lý	Xác nhận của cơ quan có thẩm quyền

Nội dung thay đổi và cơ sở pháp lý	Xác nhận của cơ quan có thẩm quyền
<p>Chuyển hình thức sử dụng đất từ Nhà nước cho thuê đất trả tiền một lần sang Nhà nước giao đất có thu tiền sử dụng đất từ ngày 13/4/2015 theo hồ sơ số 000951.TG.001. (Công ty TNHH Thành phố Waterfront Đồng Nai được điều chỉnh hình thức sử dụng đất theo Quyết định số 890/QĐ-UBND và Quyết định số 892/QĐ-UBND ngày 13/4/2015 của UBND tỉnh Đồng Nai)./.</p>	<p>Ngày 17/5/2021 GIÁM ĐỐC</p>  <p>Lê Thanh Tuấn</p>

Người được cấp Giấy chứng nhận không được sửa chữa, tẩy xóa hoặc bổ sung bất kỳ nội dung nào trong Giấy chứng nhận; khi bị mất hoặc hư hỏng Giấy chứng nhận phải khai báo ngay với cơ quan cấp Giấy.



752638014800027

CỘNG HÒA XÃ HỘI CHỦ NGHĨA VIỆT NAM
Độc lập - Tự do - Hạnh phúc



GIẤY CHỨNG NHẬN
QUYỀN SỬ DỤNG ĐẤT
QUYỀN SỞ HỮU NHÀ Ở VÀ TÀI SẢN KHÁC GẮN LIỀN VỚI ĐẤT

I. Người sử dụng đất, chủ sở hữu nhà ở và tài sản khác gắn liền với đất
Công ty TNHH Thành phố Waterfront Đồng Nai

Giấy chứng nhận đầu tư số 471023000106 do UBND tỉnh Đồng Nai cấp, chứng nhận lần đầu ngày 22/4/2008, chứng nhận thay đổi lần thứ 4 ngày 17/9/2013
Địa chỉ: Tòa nhà Donacoop, khu Phước Hải, thị trấn Long Thành, huyện Long Thành, tỉnh Đồng Nai

BV 039491

II. Thừa đất, nhà ở và tài sản khác gắn liền với đất

1. Thừa đất:

- Thừa đất số: 209 Tờ bản đồ số: 16
- Địa chỉ: xã Long Hưng, thành phố Biên Hòa, tỉnh Đồng Nai
- Diện tích: 3214,0m², (bằng chữ: ba nghìn hai trăm mười bốn phẩy không mét vuông)
Trong đó: Diện tích được cấp: 3214,0m², Không được cấp: 0,0m²
- Hình thức sử dụng: Sử dụng riêng
- Mục đích sử dụng: Đất ở tại nông thôn.
- Thời hạn sử dụng: Đến ngày 22/4/2058.
- Nguồn gốc sử dụng: Nhà nước cho thuê đất trả tiền một lần.

2. Nhà ở: -/-

3. Công trình xây dựng khác: -/-

4. Rừng sản xuất là rừng trồng: -/-

5. Cây lâu năm: -/-

6. Ghi chú:

Công ty TNHH thành phố Waterfront Đồng Nai chỉ được chuyển nhượng quyền sử dụng đất sau khi thực hiện các thủ tục quy định tại Điều 72, Nghị định số 43/2014/NĐ-CP ngày 15/05/2014 của Chính phủ.

Đồng Nai, Ngày 31... tháng 12... năm 2014
TM. ỦY BAN NHÂN DÂN TỈNH ĐỒNG NAI
TU. CHỦ TỊCH
GIÁM ĐỐC SỞ TÀI NGUYÊN VÀ MÔI TRƯỜNG



Lê Viết Hưng

Số vào sổ cấp GCN: CT 22760

III. Sơ đồ thửa đất, nhà ở và tài sản khác gắn liền với đất

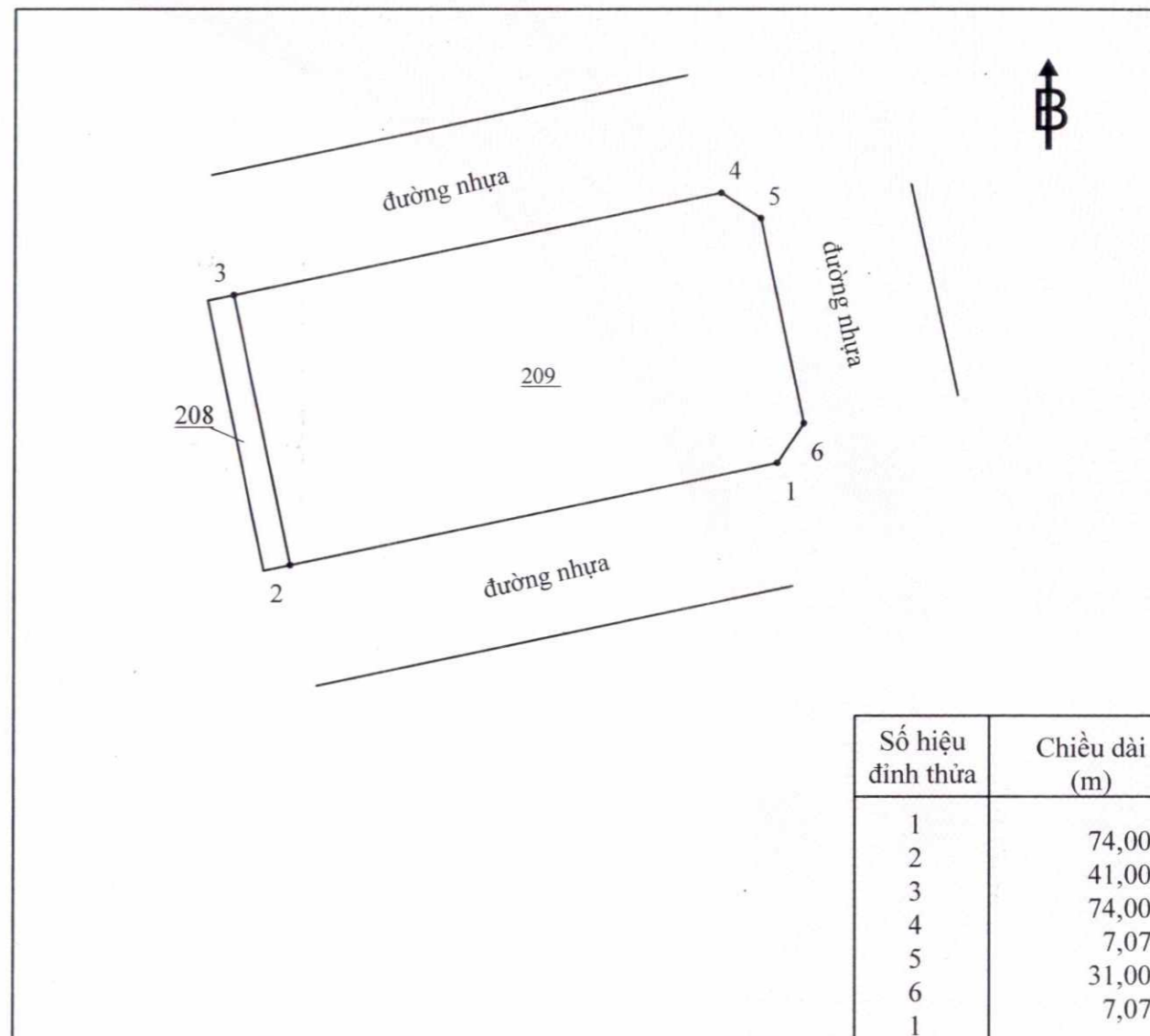

IV. Những thay đổi sau khi cấp giấy chứng nhận

Nội dung thay đổi và cơ sở pháp lý	Xác nhận của cơ quan có thẩm quyền

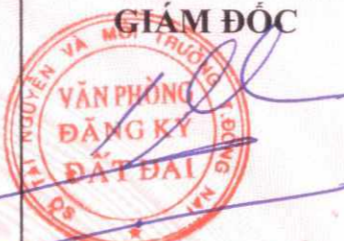
Nội dung thay đổi và cơ sở pháp lý	Xác nhận của cơ quan có thẩm quyền
<p>Chuyển hình thức sử dụng đất từ Nhà nước cho thuê đất trả tiền một lần sang Nhà nước giao đất có thu tiền sử dụng đất từ ngày 13/4/2015 theo hồ sơ số 000950.TG.001.</p> <p>(Công ty TNHH Thành phố Waterfront Đồng Nai được điều chỉnh hình thức sử dụng đất theo Quyết định số 890/QĐ-UBND và Quyết định số 892/QĐ-UBND ngày 13/4/2015 của UBND tỉnh Đồng Nai)./a</p>	<p>Ngày 17/5/2021</p> <p>GIÁM ĐỐC</p>  <p>Lê Thanh Tuấn</p>

Người được cấp Giấy chứng nhận không được sửa chữa, tẩy xóa hoặc bổ sung bất kỳ nội dung nào trong Giấy chứng nhận; khi bị mất hoặc hư hỏng Giấy chứng nhận phải khai báo ngay với cơ quan cấp Giấy.



CỘNG HÒA XÃ HỘI CHỦ NGHĨA VIỆT NAM
Độc lập - Tự do - Hạnh phúc



GIẤY CHỨNG NHẬN
QUYỀN SỬ DỤNG ĐẤT
QUYỀN SỞ HỮU NHÀ Ở VÀ TÀI SẢN KHÁC GẮN LIỀN VỚI ĐẤT

I. Người sử dụng đất, chủ sở hữu nhà ở và tài sản khác gắn liền với đất
Công ty TNHH Thành phố Waterfront Đồng Nai

Giấy chứng nhận đầu tư số 471023000106 do UBND tỉnh Đồng Nai cấp, chứng nhận lần đầu ngày 22/4/2008, chứng nhận thay đổi lần thứ 4 ngày 17/9/2013
Địa chỉ: Tòa nhà Donacoop, khu Phước Hải, thị trấn Long Thành, huyện Long Thành, tỉnh Đồng Nai

BV 039490

II. Thừa đất, nhà ở và tài sản khác gắn liền với đất

1. Thừa đất:

- Thừa đất số: 207 Tờ bản đồ số: 16
- Địa chỉ: xã Long Hưng, thành phố Biên Hòa, tỉnh Đồng Nai
- Diện tích: 2616,0m², (bằng chữ: hai nghìn sáu trăm mười sáu phẩy không mét vuông)
Trong đó: Diện tích được cấp: 2616,0m², Không được cấp: 0,0m²
- Hình thức sử dụng: Sử dụng riêng
- Mục đích sử dụng: Đất ở tại nông thôn.
- Thời hạn sử dụng: Đến ngày 22/4/2058.
- Nguồn gốc sử dụng: Nhà nước cho thuê đất trả tiền một lần.

2. Nhà ở: -/-

3. Công trình xây dựng khác: -/-

4. Rừng sản xuất là rừng trồng: -/-

5. Cây lâu năm: -/-

6. Ghi chú:

Công ty TNHH thành phố Waterfront Đồng Nai chỉ được chuyển nhượng quyền sử dụng đất sau khi thực hiện các thủ tục quy định tại Điều 72, Nghị định số 43/2014/NĐ-CP ngày 15/05/2014 của Chính phủ.

Đồng Nai, Ngày 31. tháng 12. năm 2014
TM. ỦY BAN NHÂN DÂN TỈNH ĐỒNG NAI
TUQ.CHỦ TỊCH
GIÁM ĐỐC SỞ TÀI NGUYÊN VÀ MÔI TRƯỜNG



Lê Viết Hưng

Số vào sổ cấp GCN: CT 22759

III. Sơ đồ thừa đất, nhà ở và tài sản khác gắn liền với đất

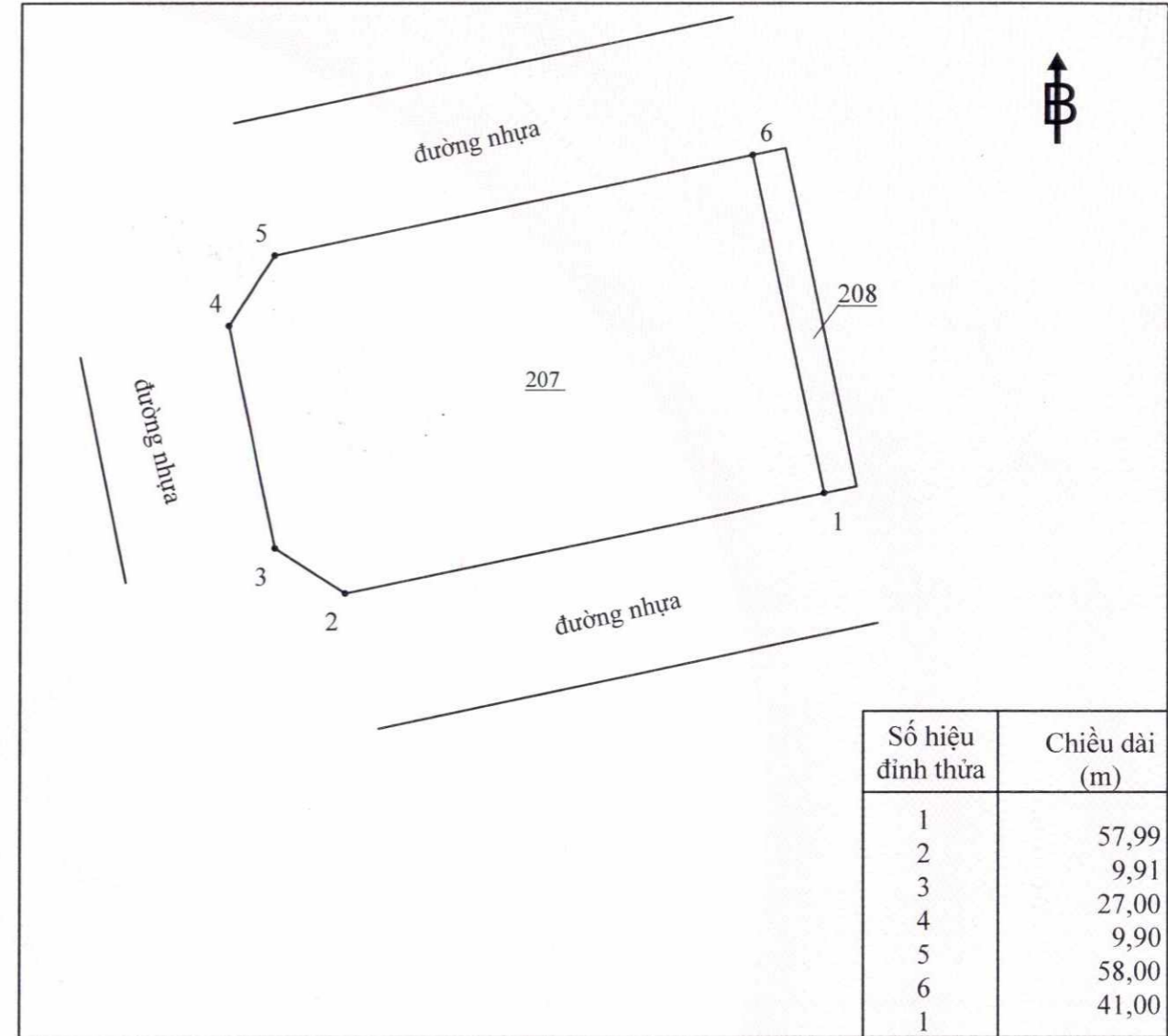

IV. Những thay đổi sau khi cấp giấy chứng nhận

Nội dung thay đổi và cơ sở pháp lý	Xác nhận của cơ quan có thẩm quyền

Nội dung thay đổi và cơ sở pháp lý	Xác nhận của cơ quan có thẩm quyền
<p>Chuyển hình thức sử dụng đất từ Nhà nước cho thuê đất trả tiền một lần sang Nhà nước giao đất có thu tiền sử dụng đất từ ngày 13/4/2015 theo hồ sơ số 000949.TG.001.</p> <p>(Công ty TNHH Thành phố Waterfront Đồng Nai được điều chỉnh hình thức sử dụng đất theo Quyết định số 890/QĐ-UBND và Quyết định số 892/QĐ-UBND ngày 13/4/2015 của UBND tỉnh Đồng Nai)./.</p>	<p>Ngày 17/5/2021</p> <p>GIÁM ĐỐC</p>  <p>Lê Thanh Tuấn</p>

Người được cấp Giấy chứng nhận không được sửa chữa, tẩy xóa hoặc bổ sung bất kỳ nội dung nào trong Giấy chứng nhận; khi bị mất hoặc hư hỏng Giấy chứng nhận phải khai báo ngay với cơ quan cấp Giấy.



752638014800027

CỘNG HÒA XÃ HỘI CHỦ NGHĨA VIỆT NAM
Độc lập - Tự do - Hạnh phúc



GIẤY CHỨNG NHẬN
QUYỀN SỬ DỤNG ĐẤT
QUYỀN SỞ HỮU NHÀ Ở VÀ TÀI SẢN KHÁC GẮN LIỀN VỚI ĐẤT

I. Người sử dụng đất, chủ sở hữu nhà ở và tài sản khác gắn liền với đất
Công ty TNHH Thành phố Waterfront Đồng Nai

Giấy chứng nhận đầu tư số 471023000106 do UBND tỉnh Đồng Nai cấp, chứng nhận lần đầu ngày 22/4/2008, chứng nhận thay đổi lần thứ 4 ngày 17/9/2013
Địa chỉ: Tòa nhà Donacoop, khu Phước Hải, thị trấn Long Thành, huyện Long Thành, tỉnh Đồng Nai

BV 039489

II. Thừa đất, nhà ở và tài sản khác gắn liền với đất

1. Thừa đất:

- Thừa đất số: 205 Tờ bản đồ số: 16
- Địa chỉ: xã Long Hưng, thành phố Biên Hòa, tỉnh Đồng Nai
- Diện tích: 2953,0m², (bằng chữ: hai nghìn chín trăm năm mươi ba phẩy không mét vuông)
Trong đó: Diện tích được cấp: 2953,0m², Không được cấp: 0,0m²
- Hình thức sử dụng: Sử dụng riêng
- Mục đích sử dụng: Đất ở tại nông thôn.
- Thời hạn sử dụng: Đến ngày 22/4/2058.
- Nguồn gốc sử dụng: Nhà nước cho thuê đất trả tiền một lần.

2. Nhà ở: -/-

3. Công trình xây dựng khác: -/-

4. Rừng sản xuất là rừng trồng: -/-

5. Cây lâu năm: -/-

6. Ghi chú:

Công ty TNHH thành phố Waterfront Đồng Nai chỉ được chuyển nhượng quyền sử dụng đất sau khi thực hiện các thủ tục quy định tại Điều 72, Nghị định số 43/2014/NĐ-CP ngày 15/05/2014 của Chính phủ.

Đồng Nai, Ngày 31 tháng 12 năm 2014
TM. ỦY BAN NHÂN DÂN TỈNH ĐỒNG NAI
TU. CHỦ TỊCH
GIÁM ĐỐC SỞ TÀI NGUYÊN VÀ MÔI TRƯỜNG



Lê Viết Hưng

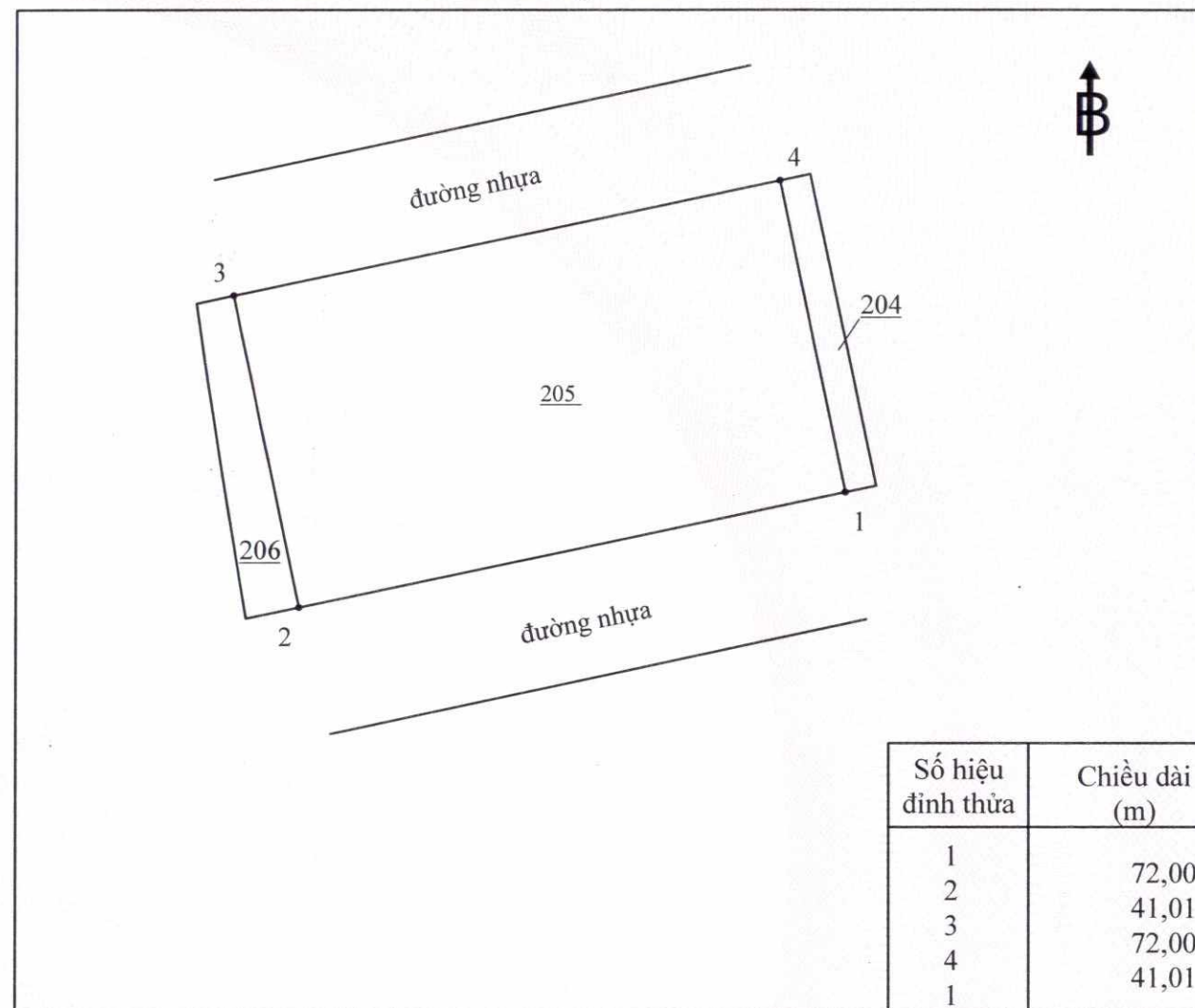

Số vào sổ cấp GCN: CT 22758

III. Sơ đồ thừa đất, nhà ở và tài sản khác gắn liền với đất



IV. Những thay đổi sau khi cấp giấy chứng nhận

Nội dung thay đổi và cơ sở pháp lý	Xác nhận của cơ quan có thẩm quyền

Nội dung thay đổi và cơ sở pháp lý	Xác nhận của cơ quan có thẩm quyền
<p>Chuyển hình thức sử dụng đất từ Nhà nước cho thuê đất trả tiền một lần sang Nhà nước giao đất có thu tiền sử dụng đất từ ngày 13/4/2015 theo hồ sơ số 000948.TG.001. (Công ty TNHH Thành phố Waterfront Đồng Nai được điều chỉnh hình thức sử dụng đất theo Quyết định số 890/QĐ-UBND và Quyết định số 892/QĐ-UBND ngày 13/4/2015 của UBND tỉnh Đồng Nai)./a</p>	<p>Ngày 17/5/2021 GIÁM ĐỐC   Lê Thanh Tuấn</p>

Người được cấp Giấy chứng nhận không được sửa chữa, tẩy xóa hoặc bổ sung bất kỳ nội dung nào trong Giấy chứng nhận; khi bị mất hoặc hư hỏng Giấy chứng nhận phải khai báo ngay với cơ quan cấp Giấy.



CỘNG HÒA XÃ HỘI CHỦ NGHĨA VIỆT NAM
Độc lập - Tự do - Hạnh phúc



GIẤY CHỨNG NHẬN
QUYỀN SỬ DỤNG ĐẤT
QUYỀN SỞ HỮU NHÀ Ở VÀ TÀI SẢN KHÁC GẮN LIỀN VỚI ĐẤT

I. Người sử dụng đất, chủ sở hữu nhà ở và tài sản khác gắn liền với đất
Công ty TNHH Thành phố Waterfront Đồng Nai

Giấy chứng nhận đầu tư số 471023000106 do UBND tỉnh Đồng Nai cấp, chứng nhận lần đầu ngày 22/4/2008, chứng nhận thay đổi lần thứ 4 ngày 17/9/2013
Địa chỉ: Tòa nhà Donacoop, khu Phước Hải, thị trấn Long Thành, huyện Long Thành, tỉnh Đồng Nai

BV 039488

II. Thừa đất, nhà ở và tài sản khác gắn liền với đất

1. Thừa đất:

- Thừa đất số: 203 Tờ bản đồ số: 16
- Địa chỉ: xã Long Hưng, thành phố Biên Hòa, tỉnh Đồng Nai
- Diện tích: 3215,0m², (bằng chữ: ba nghìn hai trăm mười lăm phẩy không mét vuông)
Trong đó: Diện tích được cấp: 3215,0m², Không được cấp: 0,0m²
- Hình thức sử dụng: Sử dụng riêng
- Mục đích sử dụng: Đất ở tại nông thôn.
- Thời hạn sử dụng: Đến ngày 22/4/2058.
- Nguồn gốc sử dụng: Nhà nước cho thuê đất trả tiền một lần.

2. Nhà ở: -/-

3. Công trình xây dựng khác: -/-

4. Rừng sản xuất là rừng trồng: -/-

5. Cây lâu năm: -/-

6. Ghi chú:

Công ty TNHH thành phố Waterfront Đồng Nai chỉ được chuyển nhượng quyền sử dụng đất sau khi thực hiện các thủ tục quy định tại Điều 72, Nghị định số 43/2014/NĐ-CP ngày 15/05/2014 của Chính phủ.

Đồng Nai, Ngày 31. tháng 12. năm 2014
TM. ỦY BAN NHÂN DÂN TỈNH ĐỒNG NAI
TU. CHỦ TỊCH
GIÁM ĐỐC SỞ TÀI NGUYÊN VÀ MÔI TRƯỜNG



Lê Viết Hưng

Số vào sổ cấp GCN: CT 22757

III. Sơ đồ thừa đất, nhà ở và tài sản khác gắn liền với đất

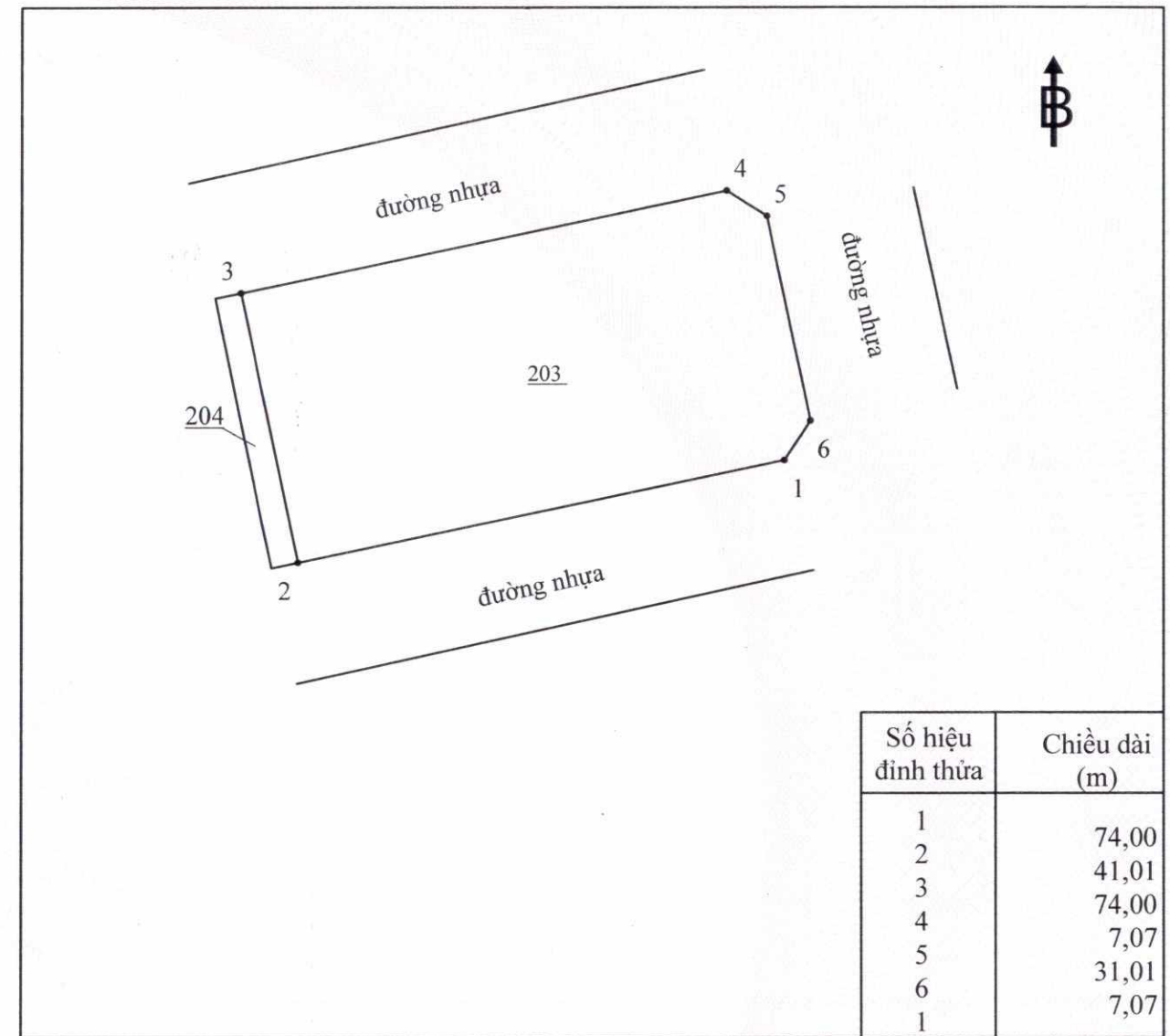

IV. Những thay đổi sau khi cấp giấy chứng nhận

Nội dung thay đổi và cơ sở pháp lý	Xác nhận của cơ quan có thẩm quyền

Nội dung thay đổi và cơ sở pháp lý	Xác nhận của cơ quan có thẩm quyền
<p>Chuyển hình thức sử dụng đất từ Nhà nước cho thuê đất trả tiền một lần sang Nhà nước giao đất có thu tiền sử dụng đất từ ngày 13/4/2015 theo hồ sơ số 000947.TG.001.</p> <p>(Công ty TNHH Thành phố Waterfront Đồng Nai được điều chỉnh hình thức sử dụng đất theo Quyết định số 890/QĐ-UBND và Quyết định số 892/QĐ-UBND ngày 13/4/2015 của UBND tỉnh Đồng Nai)./.</p>	<p>Ngày 17/5/2021</p> <p>GIÁM ĐỐC</p>  <p>Lê Thanh Tuấn</p>

Người được cấp Giấy chứng nhận không được sửa chữa, tẩy xóa hoặc bổ sung bất kỳ nội dung nào trong Giấy chứng nhận; khi bị mất hoặc hư hỏng Giấy chứng nhận phải khai báo ngay với cơ quan cấp Giấy.



752638014800027

CỘNG HÒA XÃ HỘI CHỦ NGHĨA VIỆT NAM
Độc lập - Tự do - Hạnh phúc



GIẤY CHỨNG NHẬN
QUYỀN SỬ DỤNG ĐẤT
QUYỀN SỞ HỮU NHÀ Ở VÀ TÀI SẢN KHÁC GẮN LIỀN VỚI ĐẤT

I. Người sử dụng đất, chủ sở hữu nhà ở và tài sản khác gắn liền với đất
Công ty TNHH Thành phố Waterfront Đồng Nai

Giấy chứng nhận đầu tư số 471023000106 do UBND tỉnh Đồng Nai cấp, chứng nhận lần đầu ngày 22/4/2008, chứng nhận thay đổi lần thứ 4 ngày 17/9/2013
Địa chỉ: Tòa nhà Donacoop, khu Phước Hải, thị trấn Long Thành, huyện Long Thành, tỉnh Đồng Nai

BV 039487

II. Thửa đất, nhà ở và tài sản khác gắn liền với đất

1. Thửa đất:

- a) Thửa đất số: 202 Tờ bản đồ số: 16
b) Địa chỉ: xã Long Hưng, thành phố Biên Hòa, tỉnh Đồng Nai
c) Diện tích: 2902,0m², (bằng chữ: hai nghìn chín trăm lẻ hai phẩy không mét vuông)
Trong đó: Diện tích được cấp: 2902,0m², Không được cấp: 0,0m²
d) Hình thức sử dụng: Sử dụng riêng
đ) Mục đích sử dụng: Đất ở tại nông thôn.
e) Thời hạn sử dụng: Đến ngày 22/4/2058.
g) Nguồn gốc sử dụng: Nhà nước cho thuê đất trả tiền một lần.

2. Nhà ở: -/-

3. Công trình xây dựng khác: -/-

4. Rừng sản xuất là rừng trồng: -/-

5. Cây lâu năm: -/-

6. Ghi chú:

Công ty TNHH thành phố Waterfront Đồng Nai chỉ được chuyển nhượng quyền sử dụng đất sau khi thực hiện các thủ tục quy định tại Điều 72, Nghị định số 43/2014/NĐ-CP ngày 15/05/2014 của Chính phủ.

Đồng Nai, Ngày 31... tháng 12... năm 2014
TM. ỦY BAN NHÂN DÂN TỈNH ĐỒNG NAI
TUQ.CHỦ TỊCH
GIÁM ĐỐC SỞ TÀI NGUYÊN VÀ MÔI TRƯỜNG



Lê Viết Hưng

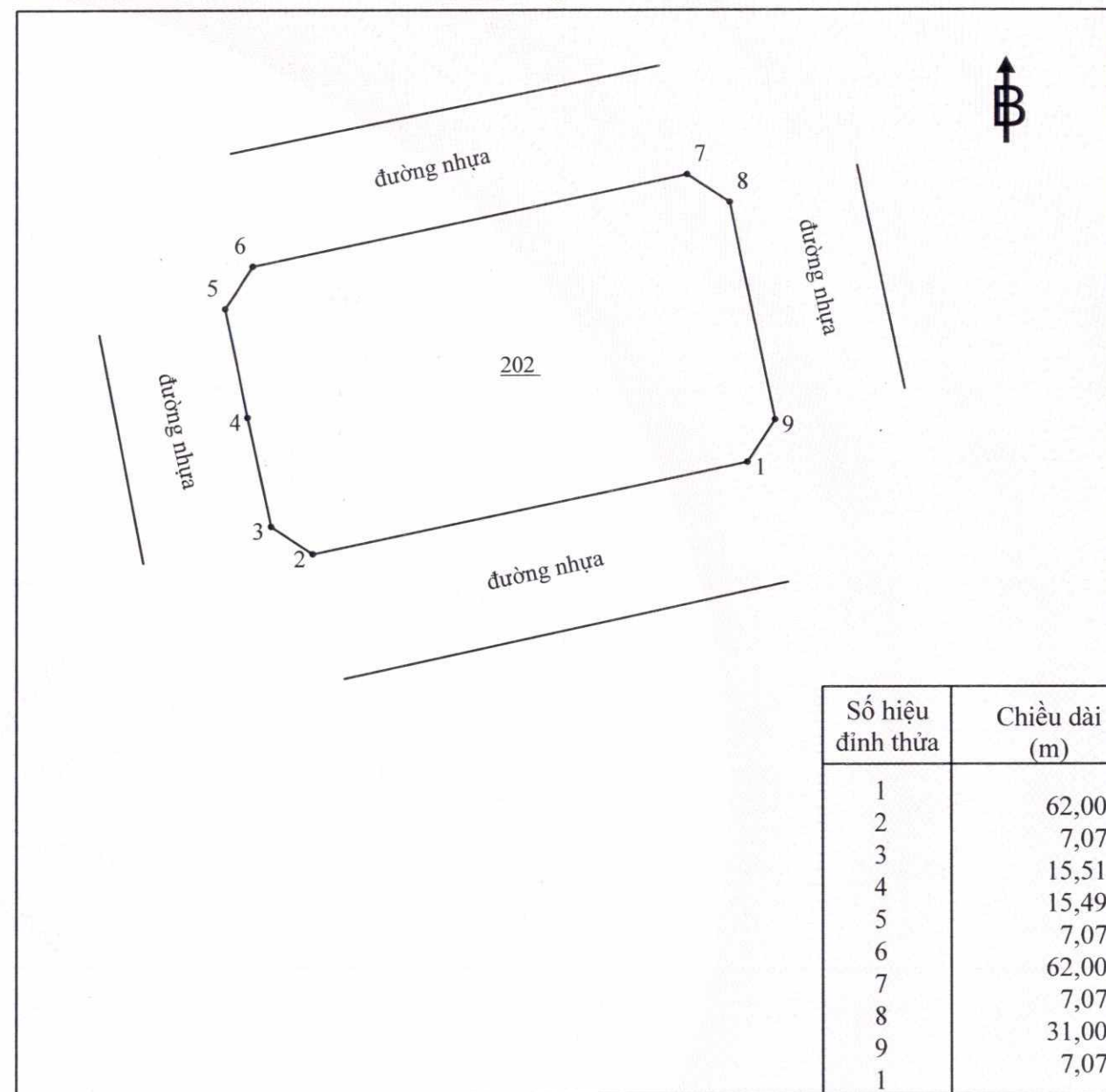

Số vào sổ cấp GCN: CT 22756

III. Sơ đồ thửa đất, nhà ở và tài sản khác gắn liền với đất



IV. Những thay đổi sau khi cấp giấy chứng nhận

Nội dung thay đổi và cơ sở pháp lý	Xác nhận của cơ quan có thẩm quyền

Nội dung thay đổi và cơ sở pháp lý	Xác nhận của cơ quan có thẩm quyền
<p>Chuyển hình thức sử dụng đất từ Nhà nước cho thuê đất trả tiền một lần sang Nhà nước giao đất có thu tiền sử dụng đất từ ngày 13/4/2015 theo hồ sơ số 000946.TG.001. (Công ty TNHH Thành phố Waterfront Đồng Nai được điều chỉnh hình thức sử dụng đất theo Quyết định số 890/QĐ-UBND và Quyết định số 892/QĐ-UBND ngày 13/4/2015 của UBND tỉnh Đồng Nai)./.</p>	<p>Ngày 17/5/2021 GIÁM ĐỐC   Lê Thanh Tuấn</p>

Người được cấp Giấy chứng nhận không được sửa chữa, tẩy xóa hoặc bổ sung bất kỳ nội dung nào trong Giấy chứng nhận; khi bị mất hoặc hư hỏng Giấy chứng nhận phải khai báo ngay với cơ quan cấp Giấy.



CỘNG HÒA XÃ HỘI CHỦ NGHĨA VIỆT NAM
Độc lập - Tự do - Hạnh phúc



GIẤY CHỨNG NHẬN
QUYỀN SỬ DỤNG ĐẤT
QUYỀN SỞ HỮU NHÀ Ở VÀ TÀI SẢN KHÁC GẮN LIỀN VỚI ĐẤT

I. Người sử dụng đất, chủ sở hữu nhà ở và tài sản khác gắn liền với đất
Công ty TNHH Thành phố Waterfront Đồng Nai

Giấy chứng nhận đầu tư số 471023000106 do UBND tỉnh Đồng Nai cấp, chứng nhận lần đầu ngày 22/4/2008, chứng nhận thay đổi lần thứ 4 ngày 17/9/2013
Địa chỉ: Tòa nhà Donacoop, khu Phước Hải, thị trấn Long Thành, huyện Long Thành, tỉnh Đồng Nai

BV 039486

II. Thừa đất, nhà ở và tài sản khác gắn liền với đất

1. Thừa đất:

- a) Thừa đất số: 223 Tờ bản đồ số: 16
b) Địa chỉ: xã Long Hưng, thành phố Biên Hòa, tỉnh Đồng Nai
c) Diện tích: 497,0m², (bằng chữ: bốn trăm chín mươi bảy phẩy không mét vuông)
Trong đó: Diện tích được cấp: 497,0m², Không được cấp: 0,0m²
d) Hình thức sử dụng: Sử dụng riêng
đ) Mục đích sử dụng: Đất ở tại nông thôn.
e) Thời hạn sử dụng: Đền ngày 22/4/2058.
g) Nguồn gốc sử dụng: Nhà nước cho thuê đất trả tiền một lần.

2. Nhà ở: -/-

3. Công trình xây dựng khác: -/-

4. Rừng sản xuất là rừng trồng: -/-

5. Cây lâu năm: -/-

6. Ghi chú:

Công ty TNHH thành phố Waterfront Đồng Nai chỉ được chuyển nhượng quyền sử dụng đất sau khi thực hiện các thủ tục quy định tại Điều 72, Nghị định số 43/2014/NĐ-CP ngày 15/05/2014 của Chính phủ.

Đồng Nai, Ngày 31 tháng 12 năm 2014
TM. ỦY BAN NHÂN DÂN TỈNH ĐỒNG NAI
TUQ.CHỦ TỊCH
GIÁM ĐỐC SỞ TÀI NGUYÊN VÀ MÔI TRƯỜNG



Lê Viết Hưng

Số hồ sơ cấp GCN: CT 22767

III. Sơ đồ thừa đất, nhà ở và tài sản khác gắn liền với đất

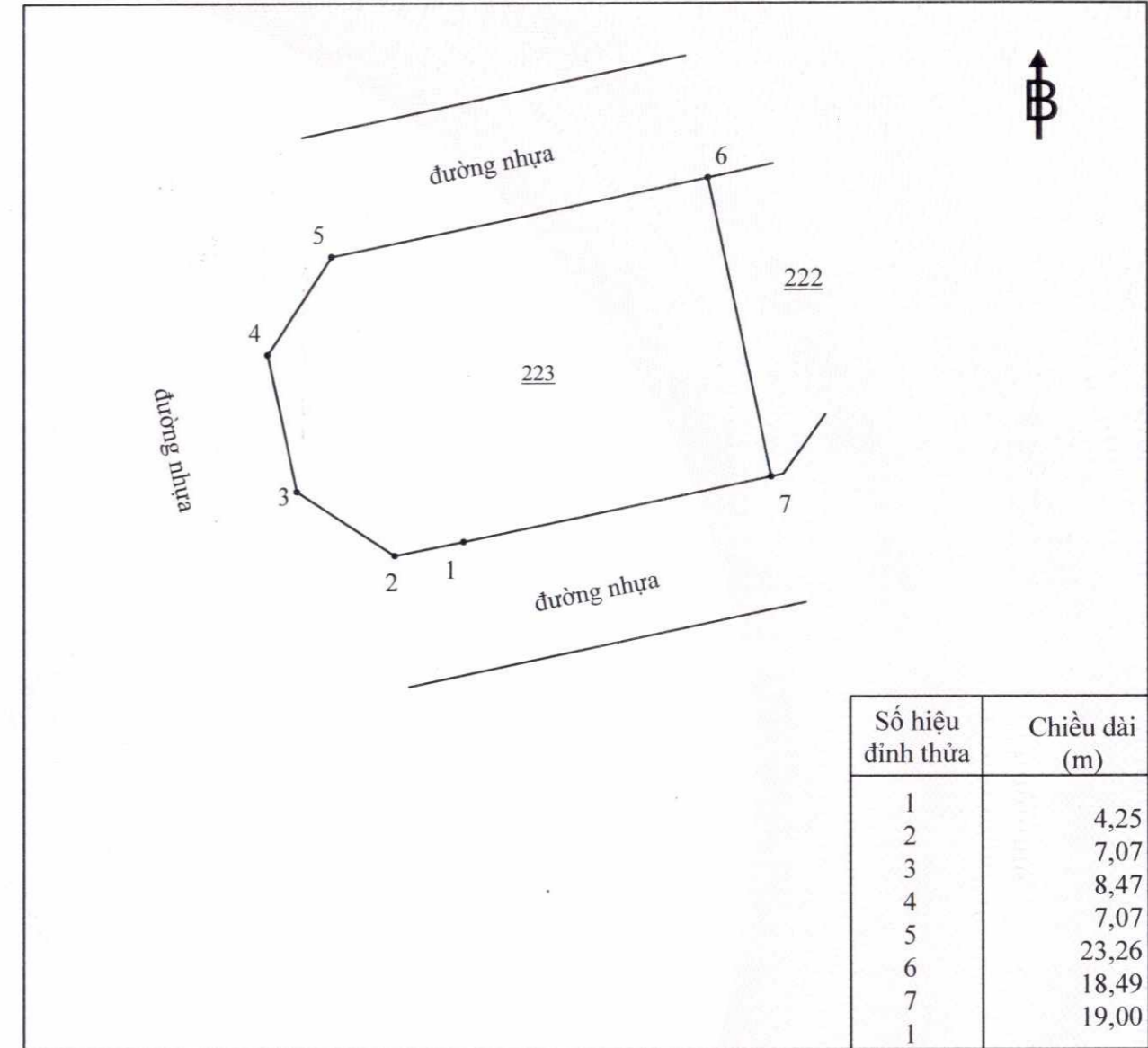

IV. Những thay đổi sau khi cấp giấy chứng nhận

Nội dung thay đổi và cơ sở pháp lý	Xác nhận của cơ quan có thẩm quyền

Nội dung thay đổi và cơ sở pháp lý	Xác nhận của cơ quan có thẩm quyền
<p>Chuyển hình thức sử dụng đất từ Nhà nước cho thuê đất trả tiền một lần sang Nhà nước giao đất có thu tiền sử dụng đất từ ngày 13/4/2015 theo hồ sơ số 000952.TG.001. (Công ty TNHH Thành phố Waterfront Đồng Nai được điều chỉnh hình thức sử dụng đất theo Quyết định số 890/QĐ-UBND và Quyết định số 892/QĐ-UBND ngày 13/4/2015 của UBND tỉnh Đồng Nai)./. <i>PL</i></p>	<p>Ngày 17/5/2021 GIÁM ĐỐC  Lê Thanh Tuấn</p>

Người được cấp Giấy chứng nhận không được sửa chữa, tẩy xóa hoặc bổ sung bất kỳ nội dung nào trong Giấy chứng nhận; khi bị mất hoặc hư hỏng Giấy chứng nhận phải khai báo ngay với cơ quan cấp Giấy.



752638014800027

CỘNG HÒA XÃ HỘI CHỦ NGHĨA VIỆT NAM
Độc lập - Tự do - Hạnh phúc



GIẤY CHỨNG NHẬN
QUYỀN SỬ DỤNG ĐẤT
QUYỀN SỞ HỮU NHÀ Ở VÀ TÀI SẢN KHÁC GẮN LIỀN VỚI ĐẤT

I. Người sử dụng đất, chủ sở hữu nhà ở và tài sản khác gắn liền với đất
Công ty TNHH Thành phố Waterfront Đồng Nai

Giấy chứng nhận đầu tư số 471023000106 do UBND tỉnh Đồng Nai cấp, chứng nhận lần đầu ngày 22/4/2008, chứng nhận thay đổi lần thứ 4 ngày 17/9/2013
Địa chỉ: Tòa nhà Donacoop, khu Phước Hải, thị trấn Long Thành, huyện Long Thành, tỉnh Đồng Nai

BV 039497

II. Thừa đất, nhà ở và tài sản khác gắn liền với đất

1. Thừa đất:

- Thừa đất số: 226 Tờ bản đồ số: 16
- Địa chỉ: xã Long Hưng, thành phố Biên Hòa, tỉnh Đồng Nai
- Diện tích: 1432,0m², (bằng chữ: một nghìn bốn trăm ba mươi hai phẩy không mét vuông)
Trong đó: Diện tích được cấp: 1432,0m², Không được cấp: 0,0m²
- Hình thức sử dụng: Sử dụng riêng
- Mục đích sử dụng: Đất ở tại nông thôn.
- Thời hạn sử dụng: Đến ngày 22/4/2058.
- Nguồn gốc sử dụng: Nhà nước cho thuê đất trả tiền một lần.

2. Nhà ở: -/-

3. Công trình xây dựng khác: -/-

4. Rừng sản xuất là rừng trồng: -/-

5. Cây lâu năm: -/-

6. Ghi chú:

Công ty TNHH thành phố Waterfront Đồng Nai chỉ được chuyển nhượng quyền sử dụng đất sau khi thực hiện các thủ tục quy định tại Điều 72, Nghị định số 43/2014/NĐ-CP ngày 15/05/2014 của Chính phủ.

III. Sơ đồ thừa đất, nhà ở và tài sản khác gắn liền với đất

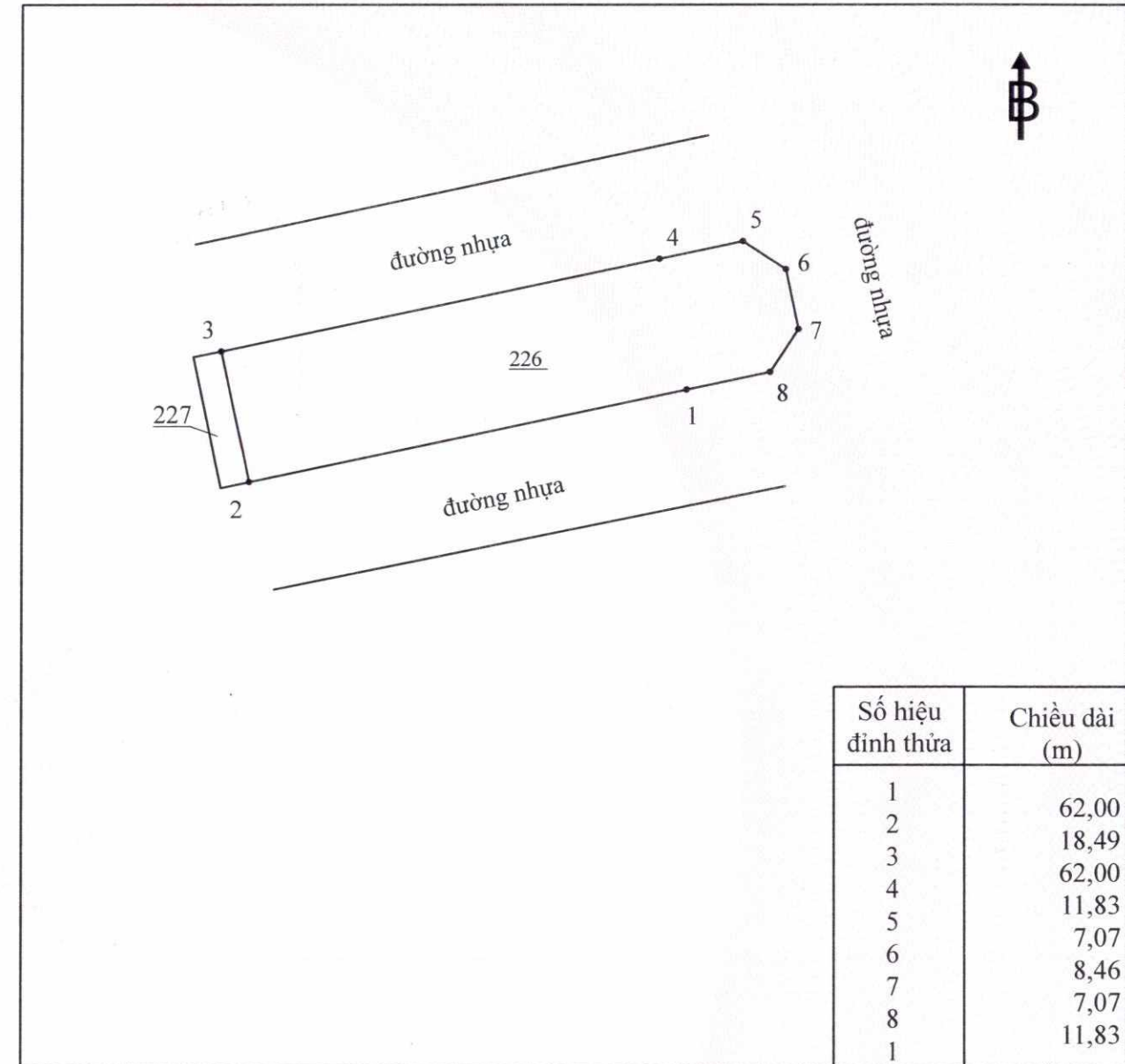

Đồng Nai, Ngày 31 tháng 12 năm 2014
TM. ỦY BAN NHÂN DÂN TỈNH ĐỒNG NAI
TUQ.CHỦ TỊCH
GIÁM ĐỐC SỞ TÀI NGUYÊN VÀ MÔI TRƯỜNG



Lê Viết Hưng

Số vào sổ cấp GCN: CT 22769

IV. Những thay đổi sau khi cấp giấy chứng nhận

Nội dung thay đổi và cơ sở pháp lý	Xác nhận của cơ quan có thẩm quyền

Nội dung thay đổi và cơ sở pháp lý	Xác nhận của cơ quan có thẩm quyền
<p>Chuyển hình thức sử dụng đất từ Nhà nước cho thuê đất trả tiền một lần sang Nhà nước giao đất có thu tiền sử dụng đất từ ngày 13/4/2015 theo hồ sơ số 000954.TG.001.</p> <p>(Công ty TNHH Thành phố Waterfront Đồng Nai được điều chỉnh hình thức sử dụng đất theo Quyết định số 890/QĐ-UBND và Quyết định số 892/QĐ-UBND ngày 13/4/2015 của UBND tỉnh Đồng Nai)./.</p>	<p>Ngày 17/5/2021</p> <p>GIÁM ĐỐC</p>  <p>Lê Thanh Tuấn</p>

Người được cấp Giấy chứng nhận không được sửa chữa, tẩy xóa hoặc bổ sung bất kỳ nội dung nào trong Giấy chứng nhận; khi bị mất hoặc hư hỏng Giấy chứng nhận phải khai báo ngay với cơ quan cấp Giấy.



CỘNG HÒA XÃ HỘI CHỦ NGHĨA VIỆT NAM
Độc lập - Tự do - Hạnh phúc



GIẤY CHỨNG NHẬN
QUYỀN SỬ DỤNG ĐẤT
QUYỀN SỞ HỮU NHÀ Ở VÀ TÀI SẢN KHÁC GẮN LIỀN VỚI ĐẤT

I. Người sử dụng đất, chủ sở hữu nhà ở và tài sản khác gắn liền với đất
Công ty TNHH Thành phố Waterfront Đồng Nai

Giấy chứng nhận đầu tư số 471023000106 do UBND tỉnh Đồng Nai cấp, chứng nhận lần đầu ngày 22/4/2008, chứng nhận thay đổi lần thứ 4 ngày 17/9/2013
Địa chỉ: Tòa nhà Donacoop, khu Phước Hải, thị trấn Long Thành, huyện Long Thành, tỉnh Đồng Nai

BV 039499

II. Thừa đất, nhà ở và tài sản khác gắn liền với đất

1. Thừa đất:

- Thừa đất số: 187 Tờ bản đồ số: 16
- Địa chỉ: xã Long Hưng, thành phố Biên Hòa, tỉnh Đồng Nai
- Diện tích: 3009,0m², (bằng chữ: ba nghìn không trăm lẻ chín phẩy không mét vuông)
Trong đó: Diện tích được cấp: 3009,0m², Không được cấp: 0,0m²
- Hình thức sử dụng: Sử dụng riêng
- Mục đích sử dụng: Đất ở tại nông thôn.
- Thời hạn sử dụng: Đến ngày 22/4/2058.
- Nguồn gốc sử dụng: Nhà nước cho thuê đất trả tiền một lần.

2. Nhà ở: -/-

3. Công trình xây dựng khác: -/-

4. Rừng sản xuất là rừng trồng: -/-

5. Cây lâu năm: -/-

6. Ghi chú:

Công ty TNHH thành phố Waterfront Đồng Nai chỉ được chuyển nhượng quyền sử dụng đất sau khi thực hiện các thủ tục quy định tại Điều 72, Nghị định số 43/2014/NĐ-CP ngày 15/05/2014 của Chính phủ

III. Sơ đồ thửa đất, nhà ở và tài sản khác gắn liền với đất

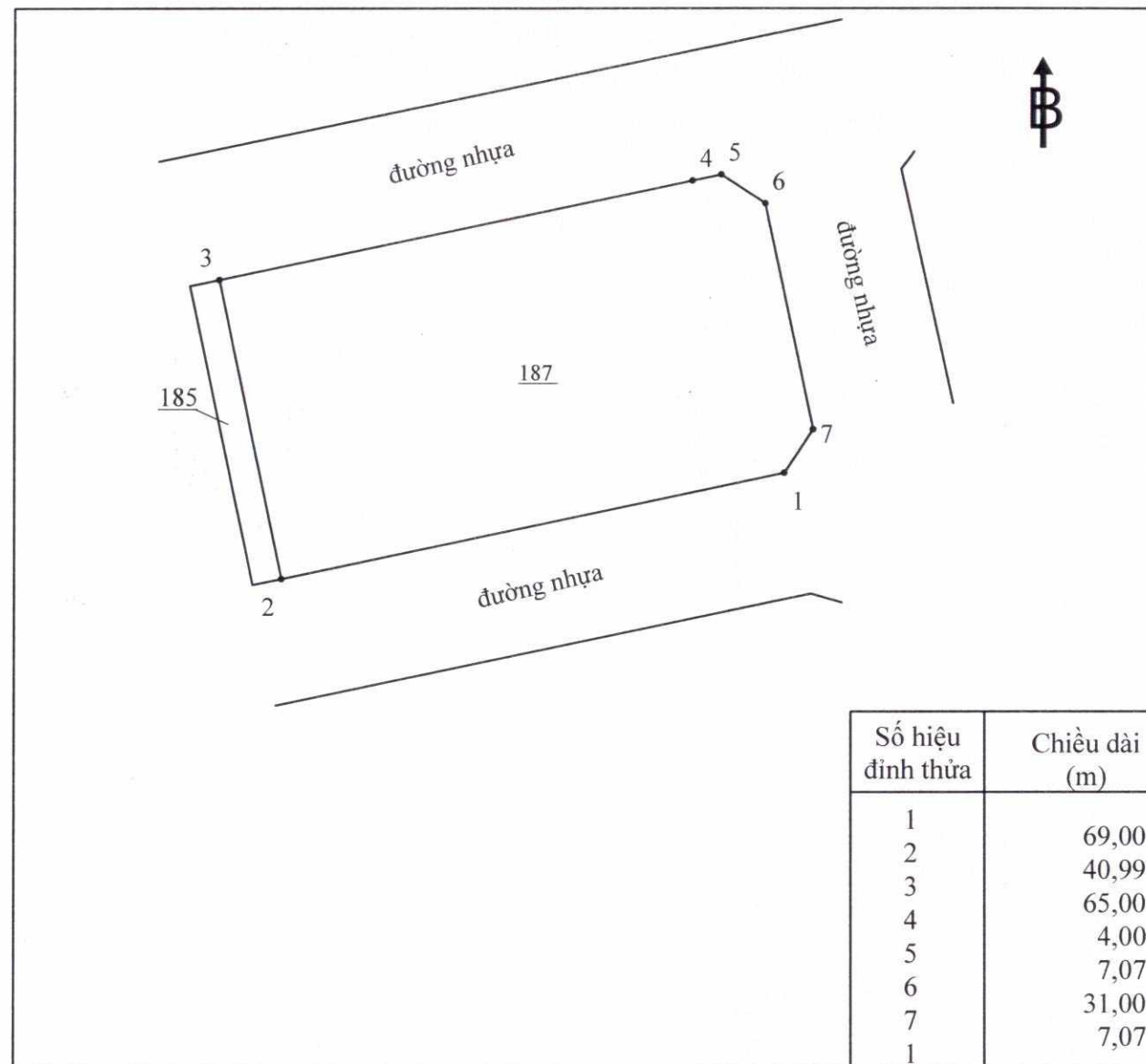

Đồng Nai, Ngày 31. tháng 12. năm 2014
TM. ỦY BAN NHÂN DÂN TỈNH ĐỒNG NAI
TUQ.CHỦ TỊCH
GIÁM ĐỐC SỞ TÀI NGUYÊN VÀ MÔI TRƯỜNG



Lê Viết Hưng

Số vào sổ cấp GCN: CT 22746

IV. Những thay đổi sau khi cấp giấy chứng nhận

Nội dung thay đổi và cơ sở pháp lý	Xác nhận của cơ quan có thẩm quyền

Nội dung thay đổi và cơ sở pháp lý	Xác nhận của cơ quan có thẩm quyền
<p>Chuyển hình thức sử dụng đất từ Nhà nước cho thuê đất trả tiền một lần sang Nhà nước giao đất có thu tiền sử dụng đất từ ngày 13/4/2015 theo hồ sơ số 000942.TG.001. (Công ty TNHH Thành phố Waterfront Đồng Nai được điều chỉnh hình thức sử dụng đất theo Quyết định số 890/QĐ-UBND và Quyết định số 892/QĐ-UBND ngày 13/4/2015 của UBND tỉnh Đồng Nai)./.</p>	<p>Ngày 17/5/2021 GIÁM ĐỐC  Lê Thanh Tuấn</p>

Người được cấp Giấy chứng nhận không được sửa chữa, tẩy xóa hoặc bổ sung bất kỳ nội dung nào trong Giấy chứng nhận; khi bị mất hoặc hư hỏng Giấy chứng nhận phải khai báo ngay với cơ quan cấp Giấy.



752638014800027

CỘNG HÒA XÃ HỘI CHỦ NGHĨA VIỆT NAM
Độc lập - Tự do - Hạnh phúc



GIẤY CHỨNG NHẬN
QUYỀN SỬ DỤNG ĐẤT
QUYỀN SỞ HỮU NHÀ Ở VÀ TÀI SẢN KHÁC GẮN LIỀN VỚI ĐẤT

I. Người sử dụng đất, chủ sở hữu nhà ở và tài sản khác gắn liền với đất
Công ty TNHH Thành phố Waterfront Đồng Nai

Giấy chứng nhận đầu tư số 471023000106 do UBND tỉnh Đồng Nai cấp, chứng nhận lần đầu ngày 22/4/2008, chứng nhận thay đổi lần thứ 4 ngày 17/9/2013
Địa chỉ: Tòa nhà Donacoop, khu Phước Hải, thị trấn Long Thành, huyện Long Thành, tỉnh Đồng Nai

BV 039476

II. Thửa đất, nhà ở và tài sản khác gắn liền với đất

1. Thửa đất:

- Thửa đất số: 184 Tờ bản đồ số: 16
- Địa chỉ: xã Long Hưng, thành phố Biên Hòa, tỉnh Đồng Nai
- Diện tích: 2646,0m², (bằng chữ: hai nghìn sáu trăm bốn mươi sáu phẩy không mét vuông)
Trong đó: Diện tích được cấp: 2646,0m², Không được cấp: 0,0m²
- Hình thức sử dụng: Sử dụng riêng
- Mục đích sử dụng: Đất ở tại nông thôn.
- Thời hạn sử dụng: Đến ngày 22/4/2058.
- Nguồn gốc sử dụng: Nhà nước cho thuê đất trả tiền một lần.

2. Nhà ở: -/-

3. Công trình xây dựng khác: -/-

4. Rừng sản xuất là rừng trồng: -/-

5. Cây lâu năm: -/-

6. Ghi chú:

Công ty TNHH thành phố Waterfront Đồng Nai chỉ được chuyển nhượng quyền sử dụng đất sau khi thực hiện các thủ tục quy định tại Điều 72, Nghị định số 43/2014/NĐ-CP ngày 15/05/2014 của Chính phủ

Đồng Nai, Ngày 31 tháng 12 năm 2014
TM. ỦY BAN NHÂN DÂN TỈNH ĐỒNG NAI
TU. CHỦ TỊCH
GIÁM ĐỐC SỞ TÀI NGUYÊN VÀ MÔI TRƯỜNG



Lê Viết Hưng

Số vào sổ cấp GCN: CT 22745

III. Sơ đồ thửa đất, nhà ở và tài sản khác gắn liền với đất

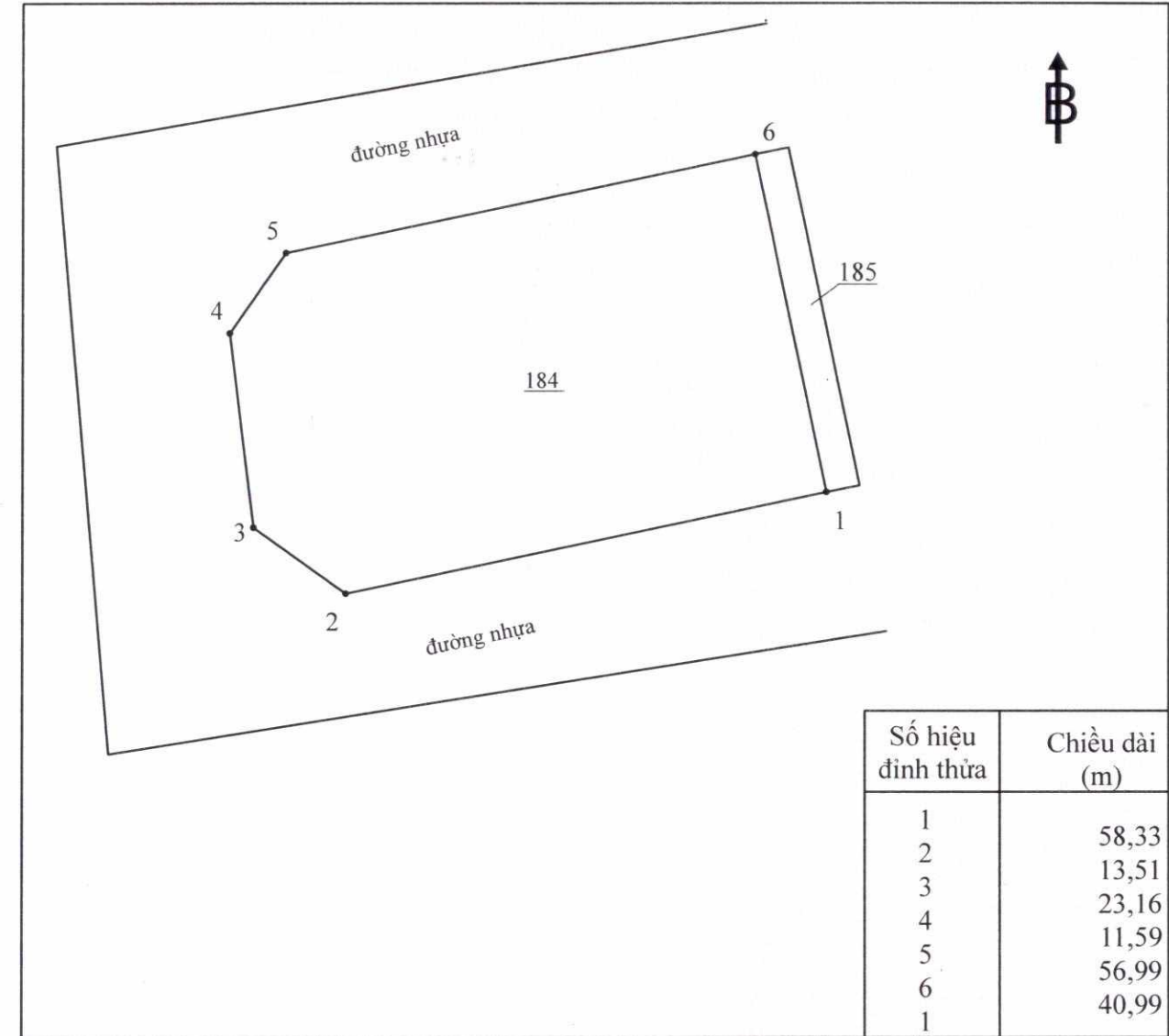

IV. Những thay đổi sau khi cấp giấy chứng nhận

Nội dung thay đổi và cơ sở pháp lý	Xác nhận của cơ quan có thẩm quyền

Nội dung thay đổi và cơ sở pháp lý	Xác nhận của cơ quan có thẩm quyền
<p>Chuyển hình thức sử dụng đất từ Nhà nước cho thuê đất trả tiền một lần sang Nhà nước giao đất có thu tiền sử dụng đất từ ngày 13/4/2015 theo hồ sơ số 000941.TG.001.</p> <p>(Công ty TNHH Thành phố Waterfront Đồng Nai được điều chỉnh hình thức sử dụng đất theo Quyết định số 890/QĐ-UBND và Quyết định số 892/QĐ-UBND ngày 13/4/2015 của UBND tỉnh Đồng Nai)./.</p>	<p>Ngày 17/5/2021</p> <p>GIÁM ĐỐC</p>  <p>Lê Thanh Tuấn</p>

Người được cấp Giấy chứng nhận không được sửa chữa, tẩy xóa hoặc bổ sung bất kỳ nội dung nào trong Giấy chứng nhận; khi bị mất hoặc hư hỏng Giấy chứng nhận phải khai báo ngay với cơ quan cấp Giấy.



CỘNG HÒA XÃ HỘI CHỦ NGHĨA VIỆT NAM
Độc lập - Tự do - Hạnh phúc



GIẤY CHỨNG NHẬN
QUYỀN SỬ DỤNG ĐẤT
QUYỀN SỞ HỮU NHÀ Ở VÀ TÀI SẢN KHÁC GẮN LIỀN VỚI ĐẤT

I. Người sử dụng đất, chủ sở hữu nhà ở và tài sản khác gắn liền với đất
Công ty TNHH Thành phố Waterfront Đồng Nai

Giấy chứng nhận đầu tư số 471023000106 do UBND tỉnh Đồng Nai cấp, chứng nhận lần đầu ngày 22/4/2008, chứng nhận thay đổi lần thứ 4 ngày 17/9/2013
Địa chỉ: Tòa nhà Donacoop, khu Phước Hải, thị trấn Long Thành, huyện Long Thành, tỉnh Đồng Nai

BV 039475

II. Thừa đất, nhà ở và tài sản khác gắn liền với đất

1. Thừa đất:

- Thừa đất số: 188 Tờ bản đồ số: 16
- Địa chỉ: xã Long Hưng, thành phố Biên Hòa, tỉnh Đồng Nai
- Diện tích: 2927,0m², (bằng chữ: hai nghìn chín trăm hai mươi bảy phẩy không mét vuông)
Trong đó: Diện tích được cấp: 2927,0m², Không được cấp: 0,0m²
- Hình thức sử dụng: Sử dụng riêng
- Mục đích sử dụng: Đất ở tại nông thôn.
- Thời hạn sử dụng: Đến ngày 22/4/2058.
- Nguồn gốc sử dụng: Nhà nước cho thuê đất trả tiền một lần.

2. Nhà ở: -/-

3. Công trình xây dựng khác: -/-

4. Rừng sản xuất là rừng trồng: -/-

5. Cây lâu năm: -/-

6. Ghi chú:

Công ty TNHH thành phố Waterfront Đồng Nai chỉ được chuyển nhượng quyền sử dụng đất sau khi thực hiện các thủ tục quy định tại Điều 72, Nghị định số 43/2014/NĐ-CP ngày 15/05/2014 của Chính phủ

III. Sơ đồ thừa đất, nhà ở và tài sản khác gắn liền với đất

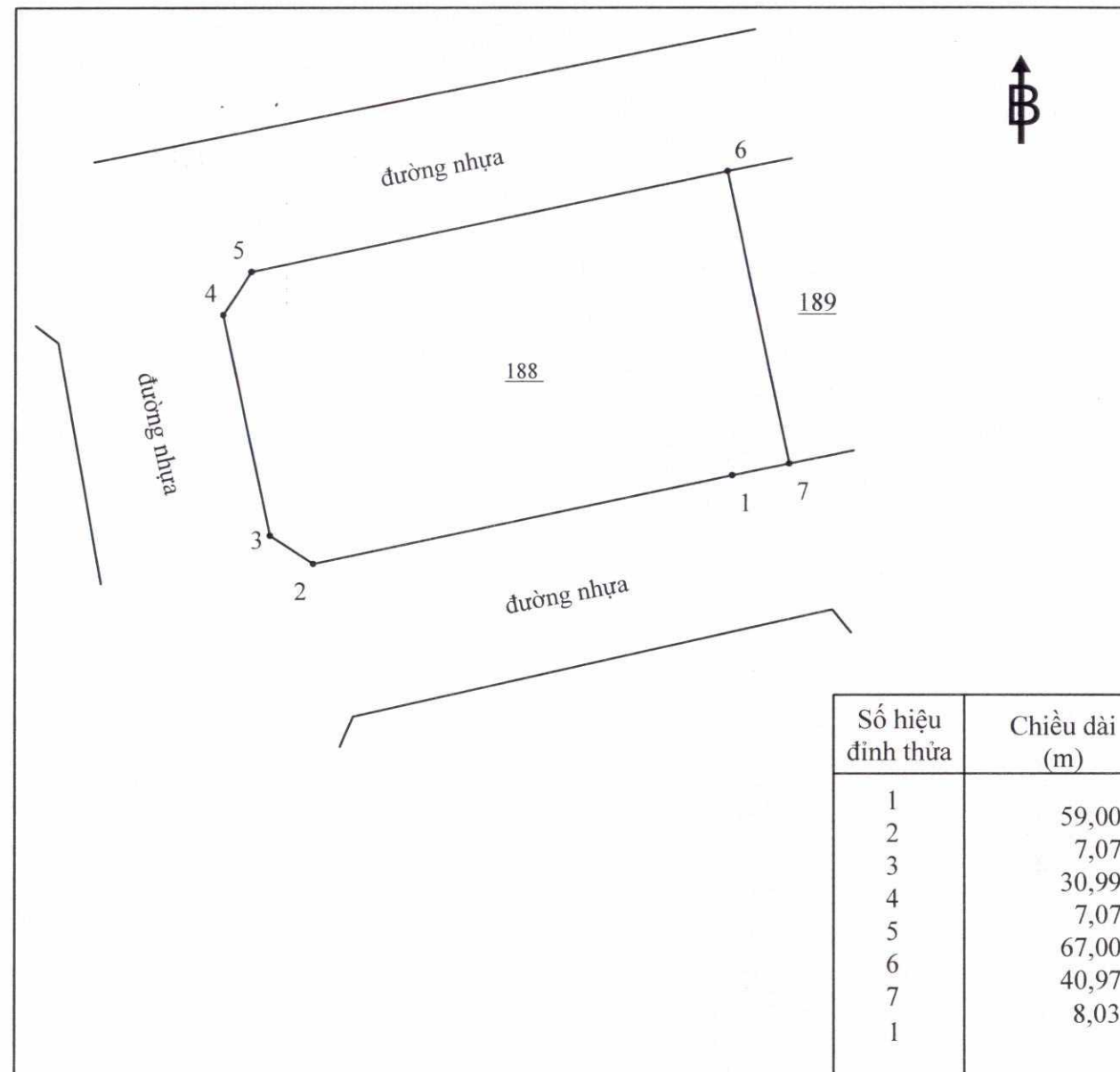

Đồng Nai, Ngày 31 tháng 12 năm 2014
TM. ỦY BAN NHÂN DÂN TỈNH ĐỒNG NAI
TU. CHỦ TỊCH
GIÁM ĐỐC SỞ TÀI NGUYÊN VÀ MÔI TRƯỜNG



Lê Viết Hưng

Số vào sổ cấp GCN: CT 22747

IV. Những thay đổi sau khi cấp giấy chứng nhận

Nội dung thay đổi và cơ sở pháp lý	Xác nhận của cơ quan có thẩm quyền

Nội dung thay đổi và cơ sở pháp lý	Xác nhận của cơ quan có thẩm quyền
<p>Chuyển hình thức sử dụng đất từ Nhà nước cho thuê đất trả tiền một lần sang Nhà nước giao đất có thu tiền sử dụng đất từ ngày 13/4/2015 theo hồ sơ số 000943.TG.001.</p> <p>(Công ty TNHH Thành phố Waterfront Đồng Nai được điều chỉnh hình thức sử dụng đất theo Quyết định số 890/QĐ-UBND và Quyết định số 892/QĐ-UBND ngày 13/4/2015 của UBND tỉnh Đồng Nai)./.</p>	<p>Ngày 17/5/2021</p> <p>GIÁM ĐỐC</p>  <p>Lê Thanh Tuấn</p>

Người được cấp Giấy chứng nhận không được sửa chữa, tẩy xóa hoặc bổ sung bất kỳ nội dung nào trong Giấy chứng nhận; khi bị mất hoặc hư hỏng Giấy chứng nhận phải khai báo ngay với cơ quan cấp Giấy.



752638014800027

CỘNG HÒA XÃ HỘI CHỦ NGHĨA VIỆT NAM
Độc lập - Tự do - Hạnh phúc



GIẤY CHỨNG NHẬN
QUYỀN SỬ DỤNG ĐẤT
QUYỀN SỞ HỮU NHÀ Ở VÀ TÀI SẢN KHÁC GẮN LIỀN VỚI ĐẤT

I. Người sử dụng đất, chủ sở hữu nhà ở và tài sản khác gắn liền với đất
Công ty TNHH Thành phố Waterfront Đồng Nai

Giấy chứng nhận đầu tư số 471023000106 do UBND tỉnh Đồng Nai cấp, chứng nhận lần đầu ngày 22/4/2008, chứng nhận thay đổi lần thứ 4 ngày 17/9/2013
Địa chỉ: Tòa nhà Donacoop, khu Phước Hải, thị trấn Long Thành, huyện Long Thành, tỉnh Đồng Nai

BV 039477

II. Thửa đất, nhà ở và tài sản khác gắn liền với đất

1. Thửa đất:

- a) Thửa đất số: 190 Tờ bản đồ số: 16
b) Địa chỉ: xã Long Hưng, thành phố Biên Hòa, tỉnh Đồng Nai
c) Diện tích: 1743,0m², (bằng chữ: một nghìn bảy trăm bốn mươi ba phẩy không mét vuông)
Trong đó: Diện tích được cấp: 1743,0m², Không được cấp: 0,0m²
d) Hình thức sử dụng: Sử dụng riêng
đ) Mục đích sử dụng: Đất ở tại nông thôn.
e) Thời hạn sử dụng: Đến ngày 22/4/2058.
g) Nguồn gốc sử dụng: Nhà nước cho thuê đất trả tiền một lần.

2. Nhà ở: -/-

3. Công trình xây dựng khác: -/-

4. Rừng sản xuất là rừng trồng: -/-

5. Cây lâu năm: -/-

6. Ghi chú:

Công ty TNHH thành phố Waterfront Đồng Nai chỉ được chuyển nhượng quyền sử dụng đất sau khi thực hiện các thủ tục quy định tại Điều 72, Nghị định số 43/2014/NĐ-CP ngày 15/05/2014 của Chính phủ.

III. Sơ đồ thửa đất, nhà ở và tài sản khác gắn liền với đất

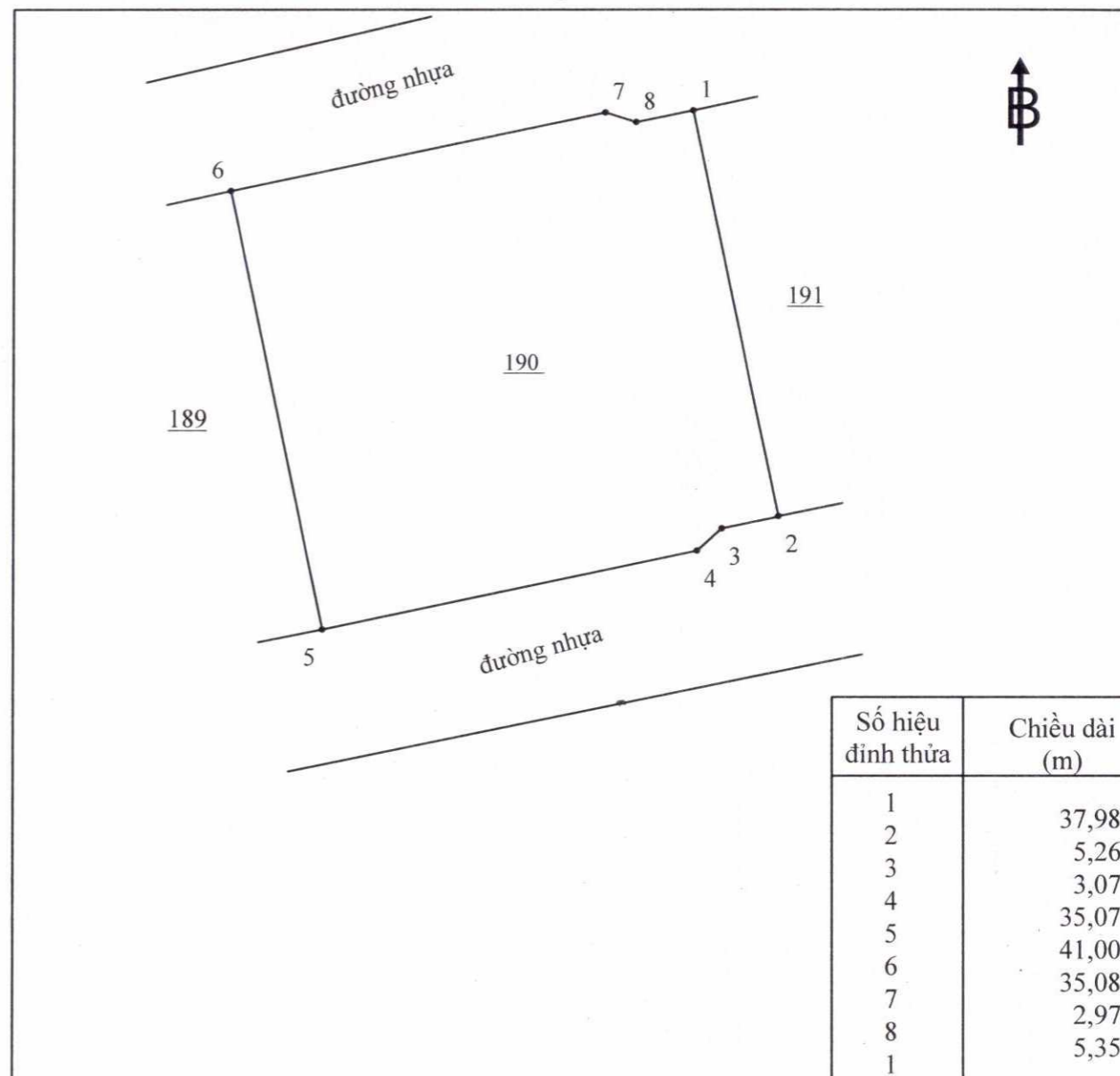

Đồng Nai, Ngày 31. tháng 12. năm 2014
TM. ỦY BAN NHÂN DÂN TỈNH ĐỒNG NAI
TUQ.CHỦ TỊCH
GIÁM ĐỐC SỞ TÀI NGUYÊN VÀ MÔI TRƯỜNG



Lê Viết Hưng

Số vào sổ cấp GCN: CT 22748

IV. Những thay đổi sau khi cấp giấy chứng nhận

Nội dung thay đổi và cơ sở pháp lý	Xác nhận của cơ quan có thẩm quyền

Nội dung thay đổi và cơ sở pháp lý	Xác nhận của cơ quan có thẩm quyền
<p>Chuyển hình thức sử dụng đất từ Nhà nước cho thuê đất trả tiền một lần sang Nhà nước giao đất có thu tiền sử dụng đất từ ngày 13/4/2015 theo hồ sơ số 000944.TG.001. (Công ty TNHH Thành phố Waterfront Đồng Nai được điều chỉnh hình thức sử dụng đất theo Quyết định số 890/QĐ-UBND và Quyết định số 892/QĐ-UBND ngày 13/4/2015 của UBND tỉnh Đồng Nai)./.</p>	<p>Ngày 17/5/2021</p> <p>GIAM ĐỐC</p>  <p>Lê Thanh Tuấn</p>

Người được cấp Giấy chứng nhận không được sửa chữa, tẩy xóa hoặc bổ sung bất kỳ nội dung nào trong Giấy chứng nhận; khi bị mất hoặc hư hỏng Giấy chứng nhận phải khai báo ngay với cơ quan cấp Giấy.



752638014800027

CỘNG HÒA XÃ HỘI CHỦ NGHĨA VIỆT NAM
Độc lập - Tự do - Hạnh phúc



GIẤY CHỨNG NHẬN
QUYỀN SỬ DỤNG ĐẤT
QUYỀN SỞ HỮU NHÀ Ở VÀ TÀI SẢN KHÁC GẮN LIỀN VỚI ĐẤT

I. Người sử dụng đất, chủ sở hữu nhà ở và tài sản khác gắn liền với đất
Công ty TNHH Thành phố Waterfront Đồng Nai

Giấy chứng nhận đầu tư số 471023000106 do UBND tỉnh Đồng Nai cấp, chứng nhận lần đầu ngày 22/4/2008, chứng nhận thay đổi lần thứ 4 ngày 17/9/2013
Địa chỉ: Tòa nhà Donacoop, khu Phước Hải, thị trấn Long Thành, huyện Long Thành, tỉnh Đồng Nai

BV 039478

II. Thừa đất, nhà ở và tài sản khác gắn liền với đất

1. Thừa đất:

- Thừa đất số: 224 Tờ bản đồ số: 16
- Địa chỉ: xã Long Hưng, thành phố Biên Hòa, tỉnh Đồng Nai
- Diện tích: 1410,0m², (bằng chữ: một nghìn bốn trăm mười phẩy không mét vuông)
Trong đó: Diện tích được cấp: 1410,0m², Không được cấp: 0,0m²
- Hình thức sử dụng: Sử dụng riêng
- Mục đích sử dụng: Đất ở tại nông thôn.
- Thời hạn sử dụng: Đến ngày 22/4/2058.
- Nguồn gốc sử dụng: Nhà nước cho thuê đất trả tiền một lần.

2. Nhà ở: -/-

3. Công trình xây dựng khác: -/-

4. Rừng sản xuất là rừng trồng: -/-

5. Cây lâu năm: -/-

6. Ghi chú:

Công ty TNHH thành phố Waterfront Đồng Nai chỉ được chuyển nhượng quyền sử dụng đất sau khi thực hiện các thủ tục quy định tại Điều 72, Nghị định số 43/2014/NĐ-CP ngày 15/05/2014 của Chính phủ.

Đồng Nai, Ngày 31... tháng 12... năm 2014
TM. ỦY BAN NHÂN DÂN TỈNH ĐỒNG NAI
TUQ.CHỦ TỊCH
GIÁM ĐỐC SỞ TÀI NGUYÊN VÀ MÔI TRƯỜNG



Lê Viết Hưng

Số vào sổ cấp GCN: CT 22768

III. Sơ đồ thừa đất, nhà ở và tài sản khác gắn liền với đất

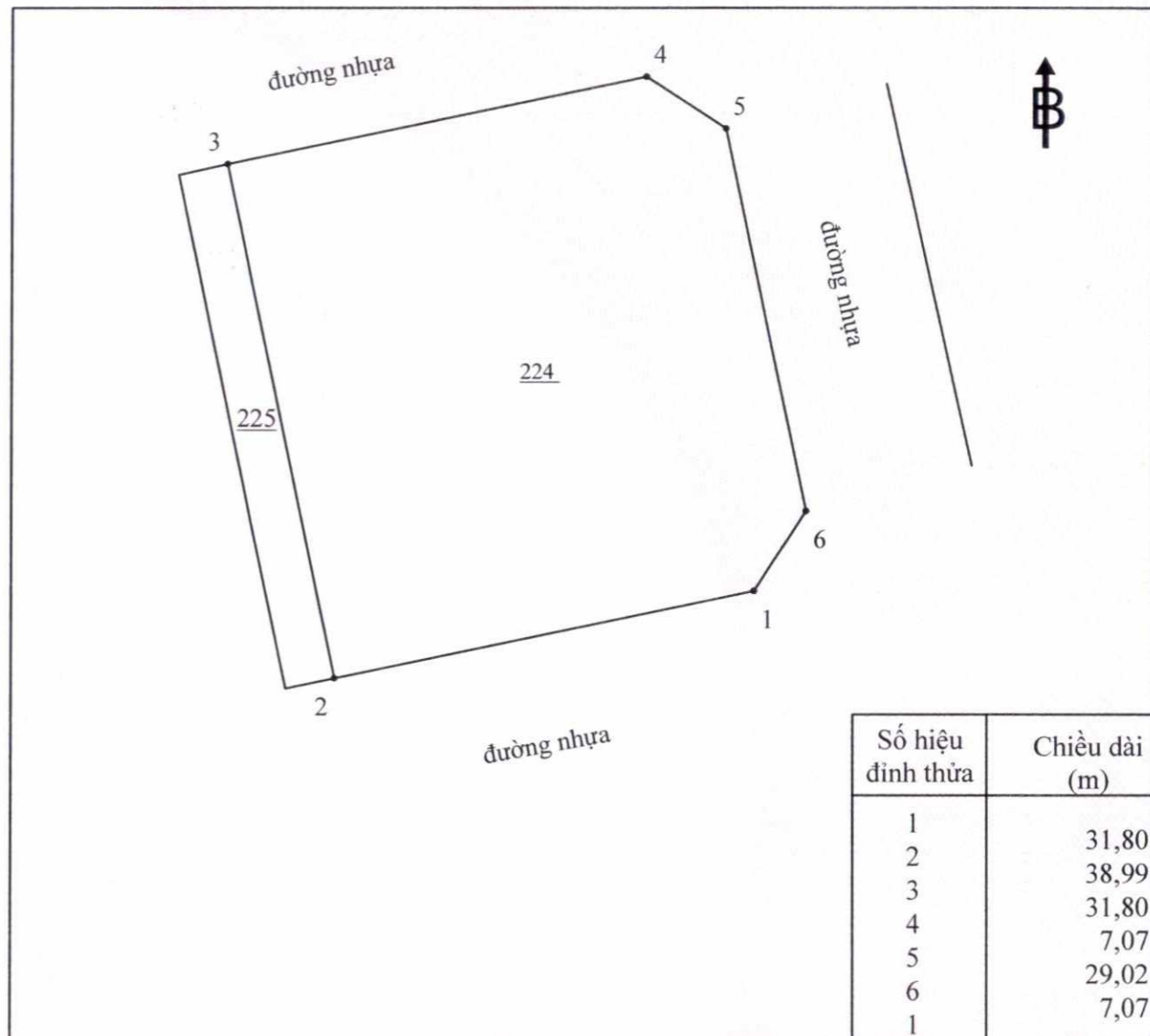

IV. Những thay đổi sau khi cấp giấy chứng nhận

Nội dung thay đổi và cơ sở pháp lý	Xác nhận của cơ quan có thẩm quyền

Nội dung thay đổi và cơ sở pháp lý	Xác nhận của cơ quan có thẩm quyền
<p>Chuyển hình thức sử dụng đất từ Nhà nước cho thuê đất trả tiền một lần sang Nhà nước giao đất có thu tiền sử dụng đất từ ngày 13/4/2015 theo hồ sơ số 000953.TG.001. (Công ty TNHH Thành phố Waterfront Đồng Nai được điều chỉnh hình thức sử dụng đất theo Quyết định số 890/QĐ-UBND và Quyết định số 892/QĐ-UBND ngày 13/4/2015 của UBND tỉnh Đồng Nai)./. <i>PL</i></p>	<p>Ngày 17/5/2021 GIÁM ĐỐC  Lê Thanh Tuấn</p>

Người được cấp Giấy chứng nhận không được sửa chữa, tẩy xóa hoặc bổ sung bất kỳ nội dung nào trong Giấy chứng nhận; khi bị mất hoặc hư hỏng Giấy chứng nhận phải khai báo ngay với cơ quan cấp Giấy.



752638014800027

CỘNG HÒA XÃ HỘI CHỦ NGHĨA VIỆT NAM
Độc lập - Tự do - Hạnh phúc



GIẤY CHỨNG NHẬN
QUYỀN SỬ DỤNG ĐẤT
QUYỀN SỞ HỮU NHÀ Ở VÀ TÀI SẢN KHÁC GẮN LIỀN VỚI ĐẤT

I. Người sử dụng đất, chủ sở hữu nhà ở và tài sản khác gắn liền với đất
Công ty TNHH Thành phố Waterfront Đồng Nai

Giấy chứng nhận đầu tư số 471023000106 do UBND tỉnh Đồng Nai cấp, chứng nhận lần đầu ngày 22/4/2008, chứng nhận thay đổi lần thứ 4 ngày 17/9/2013
Địa chỉ: Tòa nhà Donacoop, khu Phước Hải, thị trấn Long Thành, huyện Long Thành, tỉnh Đồng Nai

BV 039498

II. Thửa đất, nhà ở và tài sản khác gắn liền với đất

1. Thửa đất:

- Thửa đất số: 228 Tờ bản đồ số: 16
- Địa chỉ: xã Long Hưng, thành phố Biên Hòa, tỉnh Đồng Nai
- Diện tích: 1949,0m², (bằng chữ: một nghìn chín trăm bốn mươi chín phẩy không mét vuông)
Trong đó: Diện tích được cấp: 1949,0m², Không được cấp: 0,0m²
- Hình thức sử dụng: Sử dụng riêng
- Mục đích sử dụng: Đất ở tại nông thôn.
- Thời hạn sử dụng: Đến ngày 22/4/2058.
- Nguồn gốc sử dụng: Nhà nước cho thuê đất trả tiền một lần.

2. Nhà ở: -/-

3. Công trình xây dựng khác: -/-

4. Rừng sản xuất là rừng trồng: -/-

5. Cây lâu năm: -/-

6. Ghi chú:

Công ty TNHH thành phố Waterfront Đồng Nai chỉ được chuyển nhượng quyền sử dụng đất sau khi thực hiện các thủ tục quy định tại Điều 72, Nghị định số 43/2014/NĐ-CP ngày 15/05/2014 của Chính phủ.

Đồng Nai, Ngày 21. tháng 12. năm 2014
TM. ỦY BAN NHÂN DÂN TỈNH ĐỒNG NAI
TUQ.CHỦ TỊCH
GIÁM ĐỐC SỞ TÀI NGUYÊN VÀ MÔI TRƯỜNG



Lê Viết Hưng

Số vào sổ cấp GCN: CT 22770

III. Sơ đồ thửa đất, nhà ở và tài sản khác gắn liền với đất

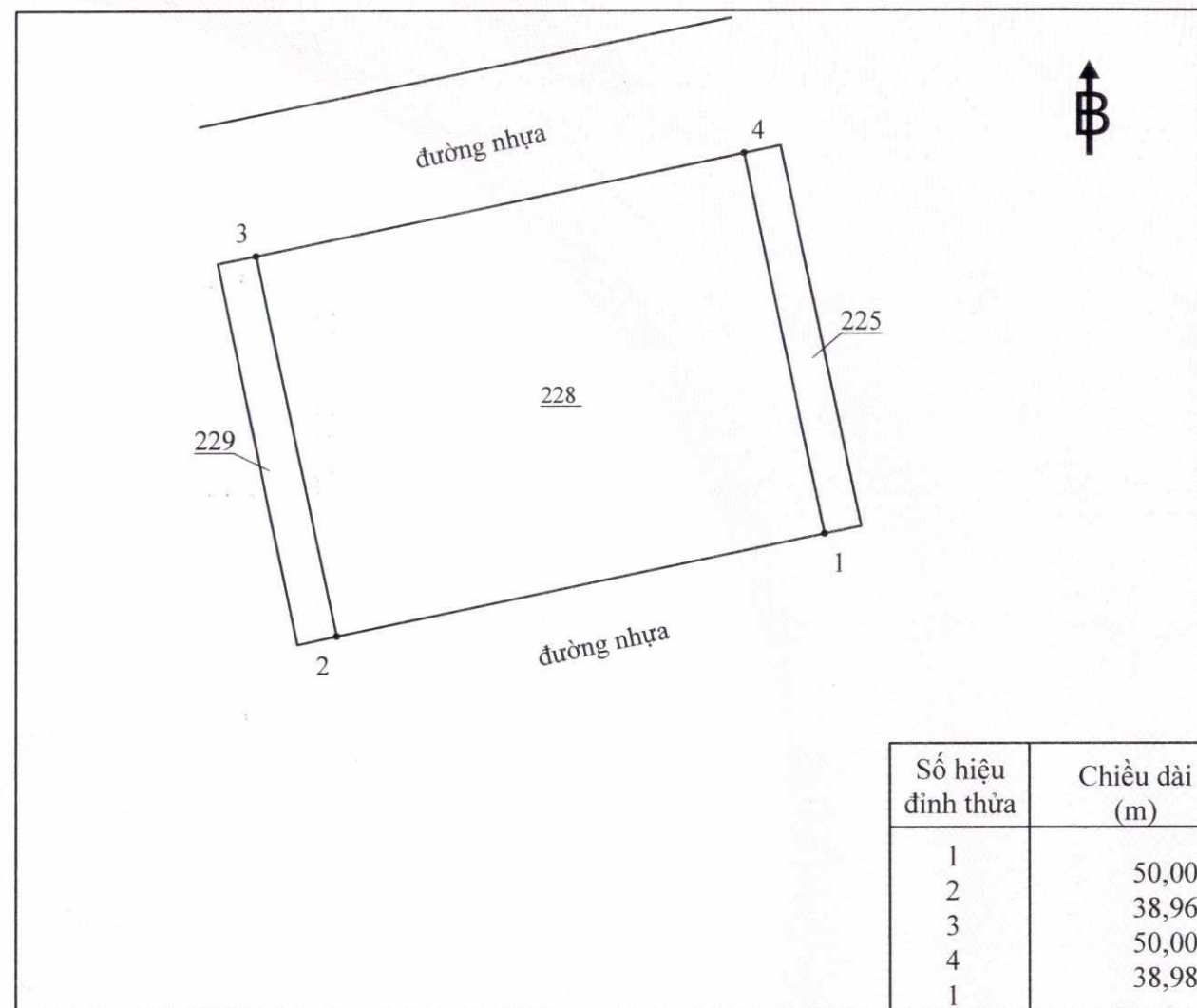

IV. Những thay đổi sau khi cấp giấy chứng nhận

Nội dung thay đổi và cơ sở pháp lý	Xác nhận của cơ quan có thẩm quyền

Nội dung thay đổi và cơ sở pháp lý	Xác nhận của cơ quan có thẩm quyền
<p>Chuyển hình thức sử dụng đất từ Nhà nước cho thuê đất trả tiền một lần sang Nhà nước giao đất có thu tiền sử dụng đất từ ngày 13/4/2015 theo hồ sơ số 000955.TG.001.</p> <p>(Công ty TNHH Thành phố Waterfront Đồng Nai được điều chỉnh hình thức sử dụng đất theo Quyết định số 890/QĐ-UBND và Quyết định số 892/QĐ-UBND ngày 13/4/2015 của UBND tỉnh Đồng Nai)./a</p>	<p>Ngày 17/5/2021</p> <p>GIÁM ĐỐC</p>  <p>Lê Thanh Tuấn</p>

Người được cấp Giấy chứng nhận không được sửa chữa, tẩy xóa hoặc bổ sung bất kỳ nội dung nào trong Giấy chứng nhận; khi bị mất hoặc hư hỏng Giấy chứng nhận phải khai báo ngay với cơ quan cấp Giấy.



752638014800027

CỘNG HÒA XÃ HỘI CHỦ NGHĨA VIỆT NAM
Độc lập - Tự do - Hạnh phúc



GIẤY CHỨNG NHẬN
QUYỀN SỬ DỤNG ĐẤT
QUYỀN SỞ HỮU NHÀ Ở VÀ TÀI SẢN KHÁC GẮN LIỀN VỚI ĐẤT

I. Người sử dụng đất, chủ sở hữu nhà ở và tài sản khác gắn liền với đất
Công ty TNHH Thành phố Waterfront Đồng Nai

Giấy chứng nhận đầu tư số 471023000106 do UBND tỉnh Đồng Nai cấp, chứng nhận lần đầu ngày 22/4/2008, chứng nhận thay đổi lần thứ 4 ngày 17/9/2013
Địa chỉ: Tòa nhà Donacoop, khu Phước Hải, thị trấn Long Thành, huyện Long Thành, tỉnh Đồng Nai

BV 039500

II. Thửa đất, nhà ở và tài sản khác gắn liền với đất

1. Thửa đất:

- Thửa đất số: 230 Tờ bản đồ số: 16
- Địa chỉ: xã Long Hưng, thành phố Biên Hòa, tỉnh Đồng Nai
- Diện tích: 2033,0m², (bằng chữ: hai nghìn không trăm ba mươi ba phẩy không mét vuông)
Trong đó: Diện tích được cấp: 2033,0m², Không được cấp: 0,0m²
- Hình thức sử dụng: Sử dụng riêng
- Mục đích sử dụng: Đất ở tại nông thôn.
- Thời hạn sử dụng: Đến ngày 22/4/2058.
- Nguồn gốc sử dụng: Nhà nước cho thuê đất trả tiền một lần.

2. Nhà ở: -/-

3. Công trình xây dựng khác: -/-

4. Rừng sản xuất là rừng trồng: -/-

5. Cây lâu năm: -/-

6. Ghi chú:

Công ty TNHH thành phố Waterfront Đồng Nai chỉ được chuyển nhượng quyền sử dụng đất sau khi thực hiện các thủ tục quy định tại Điều 72, Nghị định số 43/2014/NĐ-CP ngày 15/05/2014 của Chính phủ.

Đồng Nai, Ngày 31. tháng 12. năm 2014
TM. ỦY BAN NHÂN DÂN TỈNH ĐỒNG NAI
TUQ. CHỦ TỊCH
GIÁM ĐỐC SỞ TÀI NGUYÊN VÀ MÔI TRƯỜNG



Lê Viết Hưng

Số vào sổ cấp GCN: CT 22771

III. Sơ đồ thửa đất, nhà ở và tài sản khác gắn liền với đất

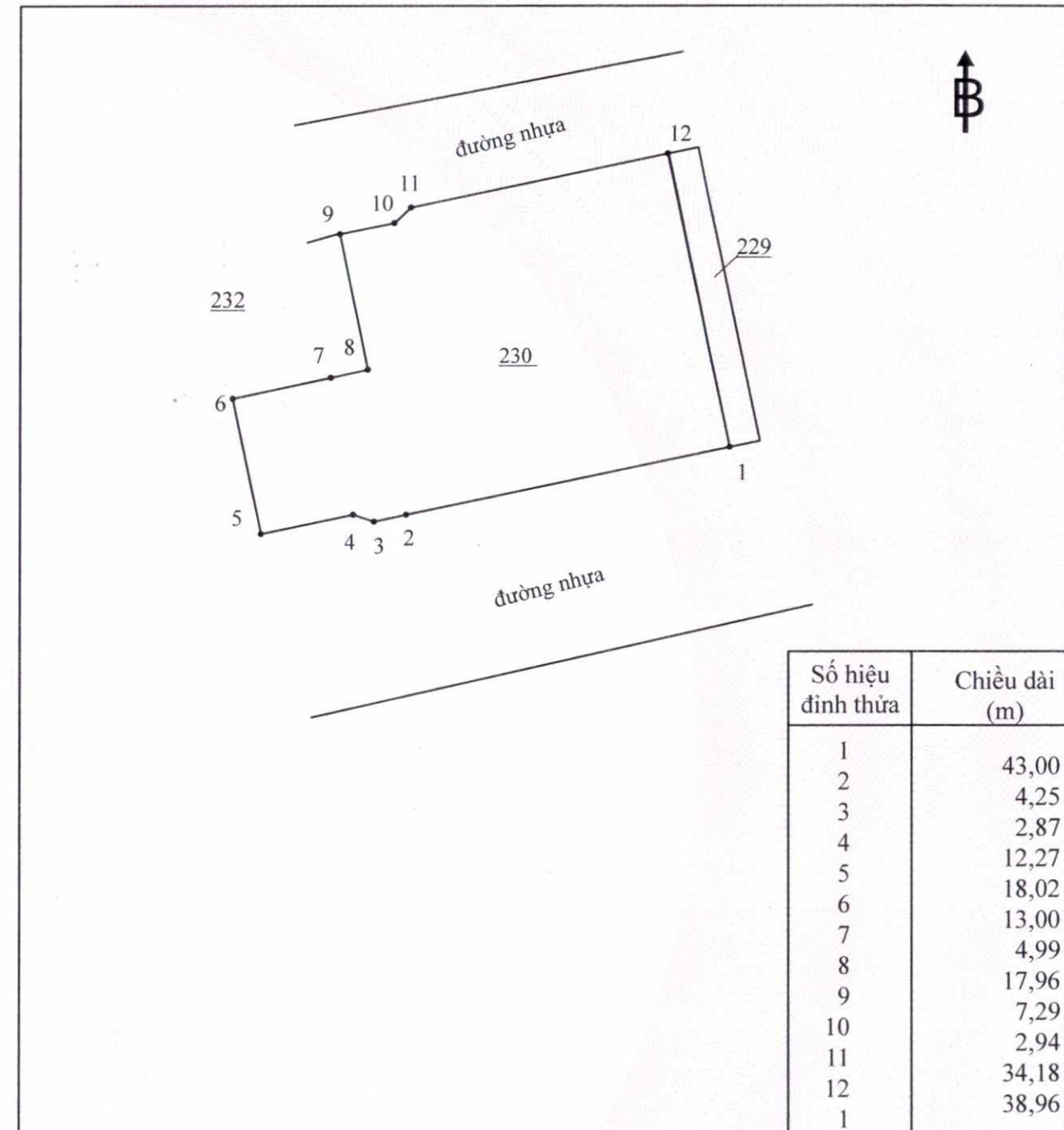

IV. Những thay đổi sau khi cấp giấy chứng nhận

Nội dung thay đổi và cơ sở pháp lý	Xác nhận của cơ quan có thẩm quyền

Nội dung thay đổi và cơ sở pháp lý

Xác nhận của cơ quan có thẩm quyền

Chuyển hình thức sử dụng đất từ Nhà nước cho thuê đất trả tiền một lần sang Nhà nước giao đất có thu tiền sử dụng đất từ ngày 13/4/2015 theo hồ sơ số 000956.TG.001.

(Công ty TNHH Thành phố Waterfront Đồng Nai được điều chỉnh hình thức sử dụng đất theo Quyết định số 890/QĐ-UBND và Quyết định số 892/QĐ-UBND ngày 13/4/2015 của UBND tỉnh Đồng Nai)./a

Ngày 17/5/2021

GIÁM ĐỐC



Lê Thanh Tuấn

CỘNG HÒA XÃ HỘI CHỦ NGHĨA VIỆT NAM
Độc lập - Tự do - Hạnh phúc



GIẤY CHỨNG NHẬN
QUYỀN SỬ DỤNG ĐẤT

QUYỀN SỞ HỮU NHÀ Ở VÀ TÀI SẢN KHÁC GẮN LIỀN VỚI ĐẤT

I. Người sử dụng đất, chủ sở hữu nhà ở và tài sản khác gắn liền với đất
Công ty TNHH Thành phố Waterfront Đồng Nai

Giấy chứng nhận đầu tư số 471023000106 do UBND tỉnh Đồng Nai cấp, chứng nhận lần đầu ngày 22/4/2008, chứng nhận thay đổi lần thứ 4 ngày 17/9/2013

Địa chỉ: Tòa nhà Donacoop, khu Phước Hải, thị trấn Long Thành, huyện Long Thành, tỉnh Đồng Nai

Người được cấp Giấy chứng nhận không được sửa chữa, tẩy xóa hoặc bổ sung bất kỳ nội dung nào trong Giấy chứng nhận; khi bị mất hoặc hư hỏng Giấy chứng nhận phải khai báo ngay với cơ quan cấp Giấy.



752638014800027

BV 047001

II. Thừa đất, nhà ở và tài sản khác gắn liền với đất

1. Thừa đất:

- Thừa đất số: 231 Tờ bản đồ số: 16
- Địa chỉ: xã Long Hưng, thành phố Biên Hòa, tỉnh Đồng Nai
- Diện tích: 1479,0m², (bằng chữ: một nghìn bốn trăm bảy mươi chín phẩy không mét vuông)
Trong đó: Diện tích được cấp: 1479,0m², Không được cấp: 0,0m²
- Hình thức sử dụng: Sử dụng riêng
- Mục đích sử dụng: Đất ở tại nông thôn.
- Thời hạn sử dụng: Đến ngày 22/4/2058.
- Nguồn gốc sử dụng: Nhà nước cho thuê đất trả tiền một lần.

2. Nhà ở: -/-

3. Công trình xây dựng khác: -/-

4. Rừng sản xuất là rừng trồng: -/-

5. Cây lâu năm: -/-

6. Ghi chú:

Công ty TNHH thành phố Waterfront Đồng Nai chỉ được chuyển nhượng quyền sử dụng đất sau khi thực hiện các thủ tục quy định tại Điều 72, Nghị định số 43/2014/NĐ-CP ngày 15/05/2014 của Chính phủ.

Đồng Nai, Ngày 31... tháng 12... năm 2014
TM. ỦY BAN NHÂN DÂN TỈNH ĐỒNG NAI
TUQ.CHỦ TỊCH
GIÁM ĐỐC SỞ TÀI NGUYÊN VÀ MÔI TRƯỜNG



Lê Viết Hưng

Số vào sổ cấp GCN: CT 22772

III. Sơ đồ thừa đất, nhà ở và tài sản khác gắn liền với đất

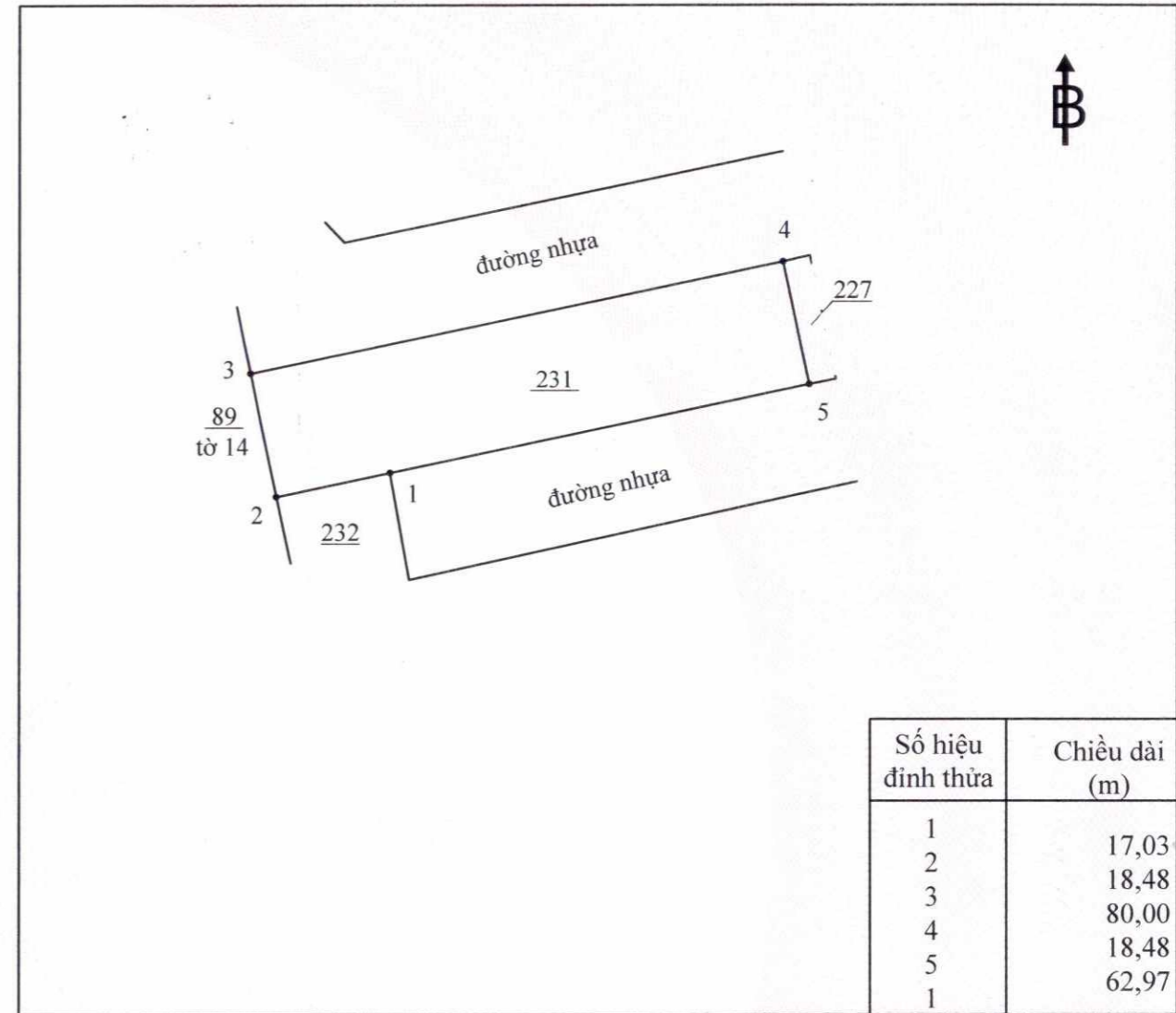

Số hiệu đỉnh thửa	Chiều dài (m)
1	
2	17,03
3	18,48
4	80,00
5	18,48
1	62,97

IV. Những thay đổi sau khi cấp giấy chứng nhận

Nội dung thay đổi và cơ sở pháp lý	Xác nhận của cơ quan có thẩm quyền

Nội dung thay đổi và cơ sở pháp lý	Xác nhận của cơ quan có thẩm quyền
<p>Chuyển hình thức sử dụng đất từ Nhà nước cho thuê đất trả tiền một lần sang Nhà nước giao đất có thu tiền sử dụng đất từ ngày 13/4/2015 theo hồ sơ số 000957.TG.001.</p> <p>(Công ty TNHH Thành phố Waterfront Đồng Nai được điều chỉnh hình thức sử dụng đất theo Quyết định số 890/QĐ-UBND và Quyết định số 892/QĐ-UBND ngày 13/4/2015 của UBND tỉnh Đồng Nai)./. <i>u</i></p>	<p>Ngày 17/5/2021</p> <p>GIÁM ĐỐC</p>  <p>Lê Thanh Tuấn</p>

Người được cấp Giấy chứng nhận không được sửa chữa, tẩy xóa hoặc bổ sung bất kỳ nội dung nào trong Giấy chứng nhận; khi bị mất hoặc hư hỏng Giấy chứng nhận phải khai báo ngay với cơ quan cấp Giấy.



752638014800027

CỘNG HÒA XÃ HỘI CHỦ NGHĨA VIỆT NAM
Độc lập - Tự do - Hạnh phúc



GIẤY CHỨNG NHẬN
QUYỀN SỬ DỤNG ĐẤT
QUYỀN SỞ HỮU NHÀ Ở VÀ TÀI SẢN KHÁC GẮN LIỀN VỚI ĐẤT

I. Người sử dụng đất, chủ sở hữu nhà ở và tài sản khác gắn liền với đất
Công ty TNHH Thành phố Waterfront Đồng Nai

Giấy chứng nhận đầu tư số 471023000106 do UBND tỉnh Đồng Nai cấp, chứng nhận lần đầu ngày 22/4/2008, chứng nhận thay đổi lần thứ 4 ngày 17/9/2013
Địa chỉ: Tòa nhà Donacoop, khu Phước Hải, thị trấn Long Thành, huyện Long Thành, tỉnh Đồng Nai

BV 047002